

► L8FEC69PSU

UK Інструкція
Пральна машина

USER MANUAL



AEG

ЗМІСТ

1. ІНФОРМАЦІЯ З ТЕХНІКИ БЕЗПЕКИ.....	3
2. ІНСТРУКЦІЇ З ТЕХНІКИ БЕЗПЕКИ.....	5
3. ОПИС ВИРОБУ.....	7
4. ТЕХНІЧНІ ДАНІ.....	9
5. УСТАНОВКА.....	9
6. АКСЕСУАРИ.....	14
7. ПАНЕЛЬ КЕРУВАННЯ.....	15
8. РУЧКА ПЕРЕМИКАННЯ ТА КНОПКИ.....	18
9. ПРОГРАМИ.....	21
10.  WI-FI — НАЛАШТУВАННЯ ПІДКЛЮЧЕННЯ.....	26
11. ПЕРЕД ПЕРШИМ ВИКОРИСТАННЯМ.....	28
12. НАЛАШТУВАННЯ.....	29
13. ЩОДЕННЕ КОРИСТУВАННЯ.....	30
14. ПОРАДИ І РЕКОМЕНДАЦІЇ.....	36
15. ДОГЛЯД ТА ЧИСТКА.....	38
16. УСУНЕННЯ ПРОБЛЕМ.....	45
17. ПОКАЗНИКИ СПОЖИВАННЯ.....	50
18. ОХОРОНА ДОВКІЛЛЯ.....	51



ДЛЯ ВІДМІННИХ РЕЗУЛЬТАТІВ

Дякуємо, що вибрали цей виріб AEG. Ми створили його для бездоганної роботи протягом багатьох років, за інноваційними технологіями, які допомагають робити життя простішим — такі властивості можна й не знайти у звичайних приладах. Приділіть декілька хвилин, щоби прочитати відомості, які допоможуть використовувати його максимально ефективно.

Відвідайте наш веб-сайт, щоб:



Отримати поради з використання, брошури, інструкції з усунення несправностей, інформацію щодо сервісу та ремонту:

www.aeg.com/support



Зареєструвати свій продукт для кращого обслуговування:

www.registeraeg.com



Придбати аксесуари, витратні матеріали й оригінальні запчастини для вашого приладу:

www.aeg.com/shop

ДОПОМОГА КЛІЄНТАМ ТА ОБСЛУГОВУВАННЯ

Використовуйте лише оригінальні запасні частини.

Звертаючись до нашого авторизованого сервісного центру, необхідно мати таку інформацію: модель, номер виробу, серійний номер.

Інформацію можна знайти на табличці з технічними даними.

 Попередження / Важлива інформація про безпеку

 Загальна інформація та рекомендації

 Інформація щодо захисту навколишнього середовища

Може змінитися без оповіщення.

1. ІНФОРМАЦІЯ З ТЕХНІКИ БЕЗПЕКИ

Перед установкою та експлуатацією приладу слід уважно прочитати інструкцію користувача. Виробник не несе відповідальності за травми або збитки через неправильне встановлення або використання. Інструкції з експлуатації слід зберігати в безпечному і доступному місці з метою користування в майбутньому.

1.1 Безпека дітей і вразливих осіб

- Діти від 8 років та особи з обмеженими фізичними, сенсорними або психічними можливостями чи недостатнім досвідом і знаннями можуть користуватися цим приладом лише під наглядом, або за умови попереднього отримання інструкцій з

безпечного користування приладом та розуміння пов'язаних з цим ризиків.

- Діти віком від 3 до 8 років та особи з важкою та комплексною непрацездатністю можуть перебувати поблизу приладу лише за умови, якщо знаходяться під безперервним спостереженням.
- Не слід залишати дітей до 3 років поблизу приладу без постійного нагляду.
- Слідкуйте за тим, аби діти не бавилися з приладом.
- Тримайте усі пакувальні матеріали подалі від дітей та утилізуйте їх належним чином.
- Тримайте мийні засоби в недоступному для дітей місці.
- Не дозволяйте дітям та домашнім тваринам знаходитися поблизу приладу при відчинених дверцятах.
- Якщо прилад оснащено засобами захисту від доступу дітей, їх необхідно активувати.
- Чищення або обслуговування приладу дітьми дозволяється лише під наглядом.

1.2 Загальна безпека

- Цей прилад призначений лише для побутового прання речей, які можна прати в пральній машині.
- Цей прилад призначений для використання в домашніх умовах у приміщенні.
- Цей прилад можна використовувати в офісах, готельних номерах, напів-готелях, приміщеннях для фермерського туризму та інших подібних приміщеннях, де застосування цього приладу не перевищує (середній) рівень побутового користування.
- Не змінюйте технічні специфікації цього приладу.
- Максимальне завантаження приладу 9 кг. Не перевищуйте максимальний обсяг завантаження кожної програми (див. розділ «Програми»).

- Робочий тиск води на впуску води від випускного патрубку повинен становити від 0,5 бар (0,05 МПа) до 10 бар (1,0 МПа).
- Подбайте про те, щоб килим, килимок або інше підлогове покриття не закривало вентиляційний отвір в основі приладу.
- Прилад слід під'єднати до водопроводу за допомогою набору нових шлангів із комплекту або набору нових шлангів, що постачається авторизованим сервісним центром.
- Повторно використовувати набір старих шлангів не можна.
- У разі пошкодження електричного кабелю його має замінити виробник, його авторизований сервісний центр або інші аналогічно кваліфіковані особи задля уникнення ураження електричним струмом.
- Перш ніж виконувати технічне обслуговування, вимкніть пристрій і вийміть вилку з розетки.
- Не використовуйте струмінь води та/або пари високого тиску для очищення приладу.
- Витріть прилад вологою ганчіркою. Застосовуйте лише нейтральні миючі засоби. Не використовуйте абразивні засоби, жорсткі серветки для очищення, розчинники або металеві предмети.

2. ІНСТРУКЦІЇ З ТЕХНІКИ БЕЗПЕКИ

2.1 Встановлення



Установка повинна відповідати відповідним нормативам країни.

- Видаліть усі транспортувальні болти та пакувальні матеріали, в тому числі гумову втулку з пластиковою прокладкою.
- Тримайте транспортні болти в безпечному місці. Для перевезення приладу ці болти необхідно буде знов установити, щоб зафіксувати барабан для запобігання пошкодженню внутрішніх компонентів.
- Будьте обережні під час переміщення приладу, оскільки він важкий. Використовуйте захисні рукавички та взуття, що постачається в комплекті.
- Дотримуйтеся інструкції зі встановлення, що постачається разом із приладом.
- Не встановлюйте й не використовуйте пошкоджений прилад.
- Не встановлюйте прилад і не використовуйте його у приміщеннях, де температура може опуститися нижче 0°C або де погодні явища можуть впливати на його роботу.

- Поверхня підлоги, на якій буде встановлено прилад, повинна бути рівною, нерухомою, чистою та термостійкою.
- Переконайтеся, що повітря може вільно циркулювати між приладом і підлогою.
- Установивши прилад у місце постійної експлуатації, за допомогою спиртового рівня переконайтеся в тому, що він правильно вирівняний. У разі необхідності відрегулюйте ніжки, щоб вирівняти його.
- Не встановлюйте прилад безпосередньо над зливним отвором у підлозі.
- Не розпилюйте воду на прилад та не піддавайте його надмірній вологості.
- Не встановлюйте прилад у місцях, де не можна повністю відчинити дверцята.
- Не підставляйте під прилад закриту ємність для збору води на випадок можливого протікання. Звертайтеся до авторизованого сервісного центру по інформацію про приладдя, яке дозволяється використовувати.
- Вставляйте штепсельну вилку в розетку електроживлення лише після закінчення установки. Переконайтеся, що після установки є вільний доступ до розетки електроживлення.
- Не торкайтеся кабелю живлення чи штепсельної вилки вологими руками.
- Не тягніть за кабель живлення, щоб відключити прилад з мережі. Завжди вимикайте, витягаючи штепсельну вилку.

2.3 Підключення води

- Вода на впуску не повинна перевищувати 25°C.
- Не допускайте пошкодження шлангів.
- Перед тим, як під'єднати прилад до нових труб або труб, що не використовувалися тривалий час, чи якщо проводилися ремонтні роботи або встановлювалися нові пристрої (лічильники води тощо), спустіть воду, доки вона не буде чистою й прозорою.
- Під час першого використання приладу й після першого використання переконайтеся у відсутності видимих витоків води.
- Не користуйтеся подовжувальним шлангом, якщо впускний шланг занадто короткий. Зверніться до авторизованого сервісного центру, щоб замінити впускний шланг.
- При розпакуванні приладу зі зливного шлангу може витікати вода. Це відбувається через тестування приладу на заводі з використанням води.
- Зливний шланг можна подовжити щонайбільше до 400 см. Зверніться до авторизованого сервісного центру, щоб отримати інший зливний шланг та подовжувач.
- Переконайтеся, що після установки є вільний доступ до крану.

2.2 Під'єднання до електромережі



ПОПЕРЕДЖЕННЯ!

Існує ризик займання та ураження електричним струмом.

- **ПОПЕРЕДЖЕННЯ:** Цей прилад має бути встановлений / підключений до заземлюючого з'єднання в будівлі.
- Завжди використовуйте правильно встановлену протиударну розетку.
- Переконайтеся в тому, що параметри на таблиці з технічними даними сумісні з електричними параметрами електроживлення від мережі.
- Не використовуйте розгалужувачі, перехідники й подовжувачі.
- Будьте обережні, аби не пошкодити штепсельну вилку та кабель. Якщо кабель живлення потребує заміни, зверніться до нашого сервісного центру.

2.4 Користування



ПОПЕРЕДЖЕННЯ!

Існує ризик отримання травм, ураження електричним струмом, пожежі, опіків або пошкодження приладу.

- Дотримуйтеся інструкцій з безпеки, що зазначені на упаковці миючого засобу.
- Не кладіть усередину приладу, поряд із ним або на нього легкозаймисті речовини чи предмети, змочені в легкозаймистих речовинах.
- Не періть речі, сильно забруднені олією, мастилом або іншими жирними речовинами. Це може призвести до пошкодження деталей пральної машини. Такі речі слід попередньо випрати вручну, перш ніж завантажувати їх до пральної машини.
- Не торкайтеся скла дверцят під час виконання програми. Скло може нагрітися.
- Подбайте про те, щоб у білизні не залишалося металевих предметів.

2.5 Сервіс

- Для ремонту приладу звертайтеся до авторизованого сервісного центру. Використовуйте лише оригінальні запасні частини.
- Зверніть увагу, що самостійний або непрофесійний ремонт може мати наслідки для безпеки та призвести до втрати гарантії.
- Стосовно ламп всередині цього виробу та запасних ламп, що

продаються окремо: Ці лампи призначені для використання у побутових приладах з екстремальними фізичними умовами, такими як температура, вібрація, вологість, або призначені для надання інформації про стан роботи приладу. Вони не призначені для використання з іншою метою та не придатні для освітлення побутових приміщень.

2.6 Утилізація



ПОПЕРЕДЖЕННЯ!

Існує небезпека задушення.

- Від'єднайте прилад від електромережі та водопостачання.
- Відріжте кабель електричного живлення близько до приладу та утилізуйте його.
- Зніміть фіксатор дверцят, щоб унеможливити зачинення дверцят, якщо діти або домашні тварини опиняться всередині барабана.
- Утилізуйте прилад відповідно до місцевих вимог з утилізації відпрацьованого електричного й електронного обладнання (Директива WEEE).

Цей продукт по вмісту небезпечних речовин відповідає вимогам Технічного регламенту обмеження використання деяких небезпечних речовин в електричному та електронному обладнанні (постанова Кабінета Міністрів України №139 від 10 березня 2017р.)

3. ОПИС ВИРОБУ

3.1 Спеціальні функції

Ваша нова пральна машина відповідає всім сучасним вимогам до ефективного прання білизни при низькому споживанні води, електроенергії та миючого засобу, належним чином дбаючи про білизну.

- Підключення до Wi-Fi і Дистанційний запуск дозволяють

розпочати цикл, взаємодіяти з пральною машиною та перевіряти статус циклу прання у режимі дистанційного керування.

- **Висувний контейнер UniversalDose** з відсіками, призначеними для різних типів миючих засобів, включно з відділенням для капсул, оснащене системою, яка здатна розподіляти

- та оптимально змішувати миючі засоби, а також розчиняти залишки після кожного циклу.
- Технологія **Око-Mix** розроблена для захисту волокон тканин завдяки різним етапам попереднього змішування, під час якого у воді спочатку розчиняється миючий засіб, а потім пом'якшувач для тканин перед їх введенням у барабан. Завдяки цій технології миючий засіб досягає кожного волокна, дбаючи про нього.
 - Технологія **ProSense** за 30 секунд визначає обсяг завантаженої білизни, що впливає на тривалість програми. Параметри програми прання регулюються відповідно до обсягу завантаженої білизни та типу тканин, дозволяючи уникнути зайвого споживання енергії та води, а також скорочуючи тривалість програми.

- Пара становить собою швидкий та легкий спосіб освіжити одяг. Лагідні програми пропарювання видаляють запахи та знижують кількість складок на сухих тканинах, полегшуючи прасування.
 - + **Пара Опція** закінчує кожний цикл лагідним пропарюванням, яке розслаблює волокна та знижує утворення складок на білизні. Прасування буде набагато легшим!
- Опція **Плями** попередньо обробляє стійкі плями, забезпечуючи ефективність дії засобу для видалення плям.
- Завдяки опції **Дод. пом'якш.** пом'якшувач для тканин рівномірно розподіляється по білизні та глибоко проникає у волокна, сприяючи бездоганній м'якості.

3.2 Огляд приладу

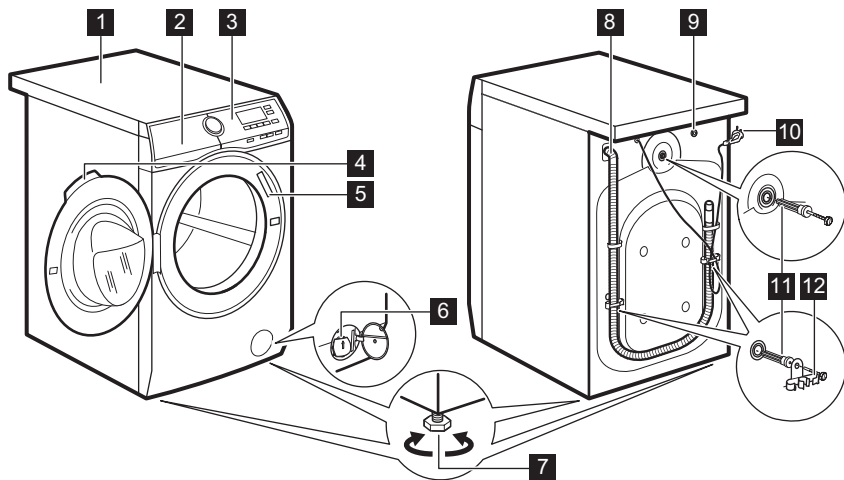

- 1** Верхня кришка
- 2** Дозатор миючого засобу
- 3** Панель керування
- 4** Ручка дверцят
- 5** Табличка з технічними даними
- 6** Фільтр зливного насоса

- 7** Ніжки для вирівнювання приладу
- 8** Зливний шланг
- 9** Підключення шлангу подачі води
- 10** Кабель живлення
- 11** Транспортувальні болти
- 12** Тримач для шлангу

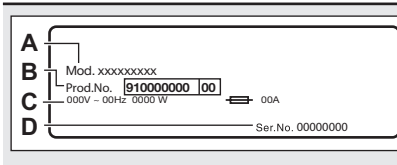

На таблиці з технічними даними зазначено номер моделі (A), номер виробу (B), електричні параметри (C) та серійний номер (D).

4. ТЕХНІЧНІ ДАНІ

Розмір	Ширина / висота / загальна глибина	59.7 см /84.7 см /66.0 см
Підключення до електромережі	Напруга	230 В
	Загальна потужність	2200 Вт
	Запобіжник	10 А
	Частота	50 Гц
Рівень захисту від проникнення твердих часток і волуги, що забезпечується захисним кожухом, за винятком випадків, коли обладнання з низькою напругою не має захисту від вологи		IPX4
Тиск води	Мінімальний	0,5 бара (0,05 МПа)
	Максимальний	10 бар (1,0 МПа)
Водопостачання ¹⁾		Холодна вода
Максимальне завантаження	Бавовна	9 кг
Швидкість віджимання	Максимальна швидкість віджимання	1551 об/хв

¹⁾ Під'єднайте впускний шланг до водопровідного крана з 3/4" різьбою.

5. УСТАНОВКА



ПОПЕРЕДЖЕННЯ!

Див. розділи з інформацією щодо техніки безпеки.

5.1 Розпакування



ПОПЕРЕДЖЕННЯ!

Перед установкою приладу потрібно зняти всі транспортувальні болти та пакувальні матеріали.



ПОПЕРЕДЖЕННЯ!

Використовуйте рукавички.

1. Зніміть зовнішню плівку. Для цього можна використовувати ріжучий інструмент.

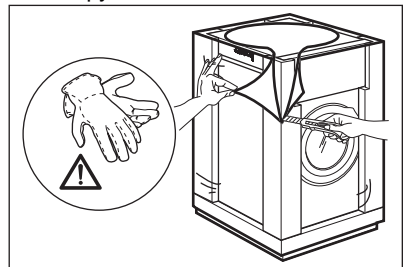

2. Зніміть картонну упаковку та пакувальний матеріал із полістиролу.

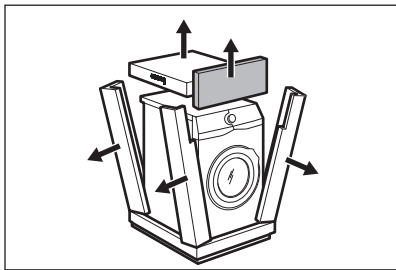

3. Зніміть внутрішню плівку.

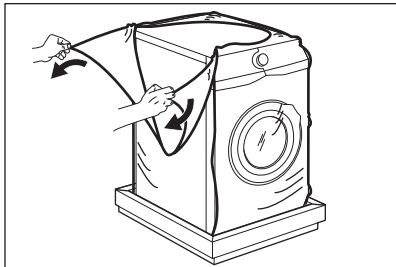

4. Відкрийте дверцята та зніміть деталь із полістиролу з ізоляційної накладки на дверцятах, а також усі предмети з барабана.

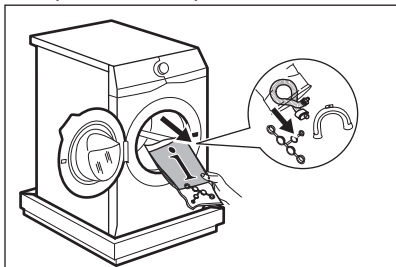

5. Обережно покладіть на них прилад задньою стороною.
6. Розстеліть пакувальні матеріали з полістиролу на підлозі під приладом.



Переконайтеся в тому, що під час виконання цих дій шланги не зазнали пошкоджень.

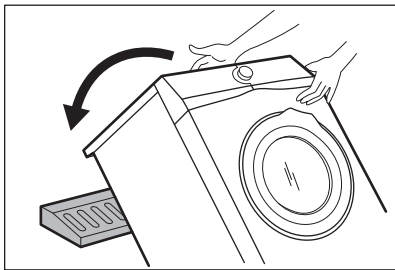

7. Видаліть нижню захисну деталь із полістиролу.

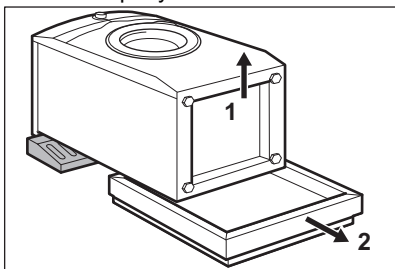

8. Підніміть прилад у вертикальне положення.

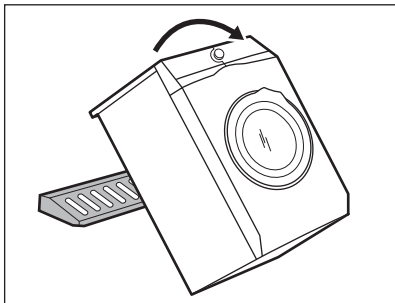

9. Видаліть кабель електроживлення та зливний шланг із тримачів шлангу.



Зі зливного шлангу може витікати вода. Це відбувається через тестування приладу на заводі з використанням води.

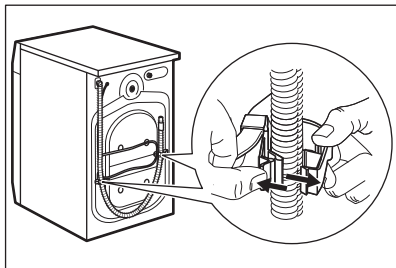

10. Зніміть три гвинти за допомогою торцевого ключа, який постачається разом із приладом.

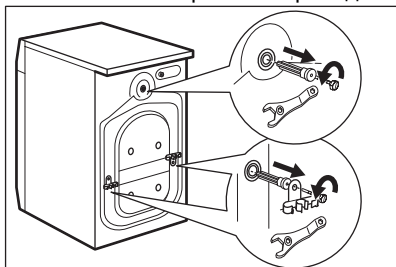

11. Витягніть пластикові розпірки.
12. Вставте в отвори пластикові ковпачки, які знаходяться в пакеті з інструкцією з експлуатації.

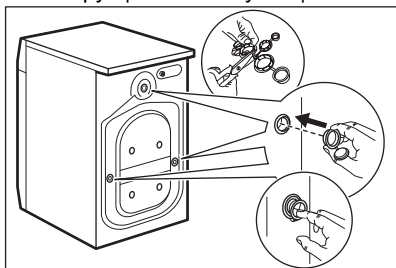

- i** Рекомендуємо зберегти пакувальні матеріали та транспортувальні болти для перевезення приладу в майбутньому.

5.2 Установлення та рівнювання

1. Установіть прилад на рівну тверду підлогу.

- i** Переконайтесь, що килими не заважають вільній циркуляції повітря під приладом.
Переконайтесь у тому, що прилад не торкається стіни чи інших предметів.

2. Послабте або підтягніть ніжки для того, щоб відрегулювати їх висоту.

- !** **ПОПЕРЕДЖЕННЯ!**
Не підкладайте картонні, дерев'яні чи подібні матеріали під ніжки приладу для регулювання його рівня.

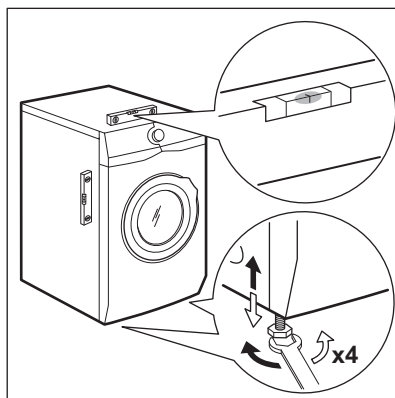

Прилад повинен бути рівним та стійким.

- i** Правильне регулювання рівня приладу запобігає вібрації, шуму та руху приладу під час роботи.

- i** Якщо прилад встановлено на цокольну основу або якщо сушильна машина встановлена на пральну машину, використовуйте аксесуари, описані у розділі «Аксесуари». Уважно ознайомтесь з інструкціями, що постачаються з приладом та монтажним комплектом.

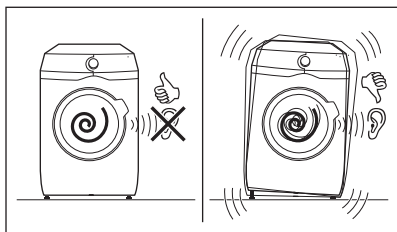

5.3 Впускний шланг

1. Приєднайте впускний шланг до задньої стінки приладу.
2. Поверніть шланг у правий або лівий бік, залежно від положення водопровідного крана.

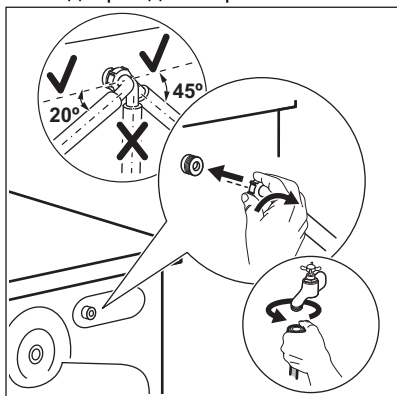

i Переконайтеся, що впускний шланг не знаходиться у вертикальному положенні.

3. За необхідності послабте круглу гайку, щоб установити його у правильне положення.
4. Приєднайте впускний водопровідний шланг до крана холодної води з різьбою 3/4".

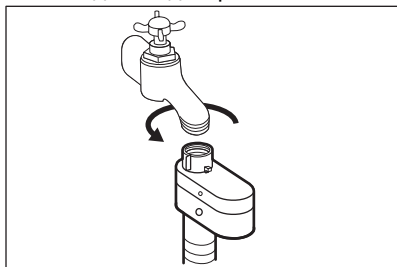

ПОПЕРЕДЖЕННЯ!

Вода на впуску не повинна перевищувати 25°C.



УВАГА

Переконайтеся, що муфти не протікають.



Не користуйтеся подовжувальним шлангом, якщо впускний шланг занадто короткий. Зверніться до сервісного центру, щоби замінити впускний шланг.

5.4 Пристрій, що блокує воду

Впускний шланг оснащено пристроєм, що блокує воду. Цей пристрій запобігає протіканню води у шлангу через природне старіння.

Червоний сектор у віконці **A** містить інформацію про цю помилку.

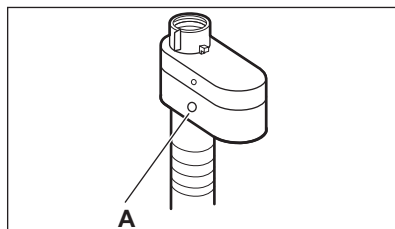

Якщо відбулось протікання, закрийте водопровідний кран і зверніться до авторизованого сервісного центру для заміни шланга.

5.5 Злив води

Шланг для зливу води повинен розташовуватися на висоті не менше 60 см і не більше 100 см від підлоги.



Зливний шланг можна подовжити щонайбільше до 400 см. Звертайтеся до авторизованого сервісного центру для отримання іншого зливного шлангу та подовжувача.

Шланг для зливу води можна під'єднувати різними способами.

1. За допомогою створення U-образного з'єднання зливного шлангу та розташування навколо пластикової напрямної для зливного шлангу.

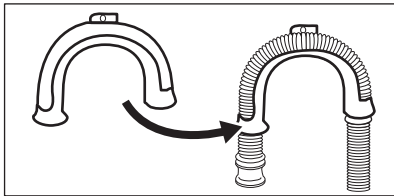

2. **На краю раковини** — Приєднайте напрямну до водопровідного крана чи до стіни.

- i** Переконайтесь, що пластикова напрямна не рухається під час зливу води із приладу.

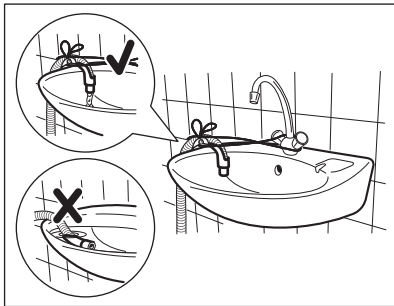

- i** Переконайтесь, що кінець зливного шлангу не занурений у воду. Може мати місце зворотній рух брудної води в прилад.

3. **До стояка із вихідним отвором** — Вставте зливний шланг безпосередньо у зливну трубу. Див. малюнок.

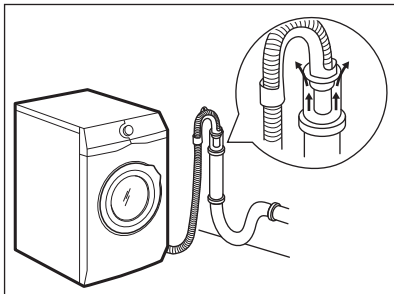

- i** Кінець зливного шлангу має завжди вентилюватися, тобто внутрішній діаметр зливної труби (щонайменше 38 мм або 1,5 дюйма) має перевищувати зовнішній діаметр зливного шлангу.

4. Якщо кінець зливного шлангу виглядає наступним чином (див. малюнок), його можна проштовхнути безпосередньо до стояка.

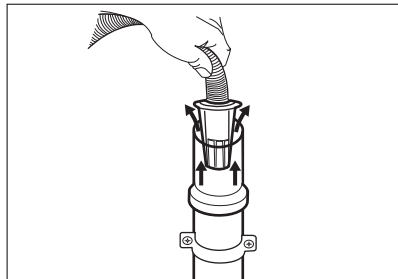

5. **Без пластикової напрямної для шлангу, до зливного отвору раковини** — Вставте зливний шланг у зливний отвір і закріпіть його затискачем. Див. малюнок.

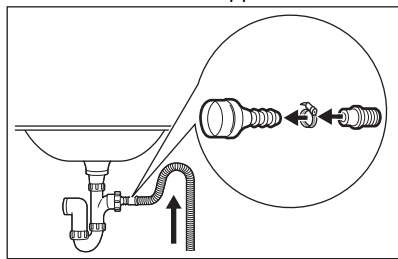

- i** Переконайтесь в тому, що зливний шланг формує петлю для попередження потрапляння часточок з раковини до приладу.

6. Помістіть шланг **безпосередньо у вбудовану зливну трубу у стіні приміщення** і закріпіть затискачем.

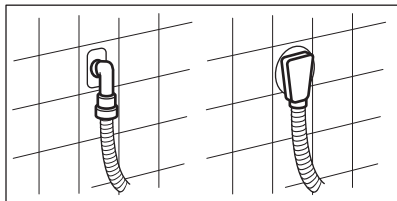

5.6 Під'єднання до електромережі

Після закінчення встановлення можна підключити штепсельну вилку у розетку.

Необхідні електричні параметри наведені у таблиці з технічними даними та у розділі «Технічні дані». Переконайтеся в тому, що вони сумісні з параметрами електроживлення від мережі.

Переконайтеся в тому, що електропроводка, встановлена у вас удома, витримує максимальне необхідне навантаження, враховуючи

також інші прилади, якими ви користуєтеся.

Підключіть прилад до заземленої розетки.

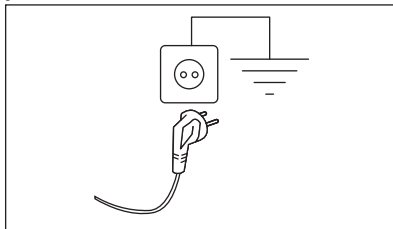

Необхідно забезпечити, щоб після встановлення машини до кабелю живлення був вільний доступ.

Для проведення електротехнічних робіт, які необхідно виконати для встановлення цього приладу, зверніться до нашого авторизованого сервісного центру.

Виробник не відповідає за ушкодження чи травми, викликані недотриманням цього правила техніки безпеки.

6. АКЕСУАРИ

6.1 Доступно на сайтах www.aeg.com/shop або в авторизованих дилерів

Уважно прочитайте інструкцію, що постачається разом із виробом.



Лише відповідні аксесуари, схвалені AEG, гарантують стандарти безпеки приладу. У разі використання невідповідних деталей будь-які претензії будуть визнані недійсними.

6.2 Комплект кріпильних накладок

Якщо прилад установлюється на цокольну основу, яка не є аксесуаром, що постачається AEG, закріпіть його за допомогою кріпильних накладок.

Уважно прочитайте інструкцію, що входить до комплекту аксесуарів.

6.3 Монтажний комплект

Сушильну машину можна розмістити зверху на пральній машині **лише за умови використання відповідного комплекту для вертикального монтажу**.

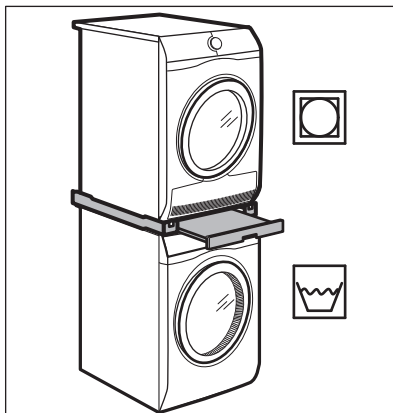



ПОПЕРЕДЖЕННЯ!
Не ставте сушильну машину під пральну машину. Перевірте сумісний монтажний комплект, визначивши глибину ваших приладів.

Підймає прилад та полегшує завантаження й розвантаження білизни. Шухляду можна використовувати для зберігання білизни, наприклад, рушників, засобів для чищення тощо.

6.4 Підставка з шухлядою

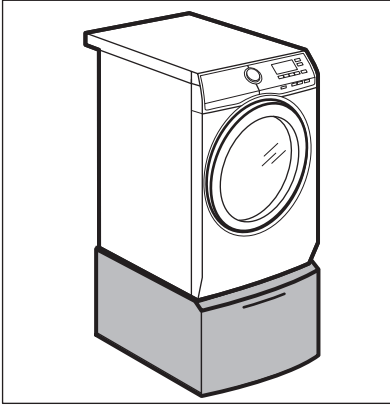

7. ПАНЕЛЬ КЕРУВАННЯ

7.1 Опис панелі керування

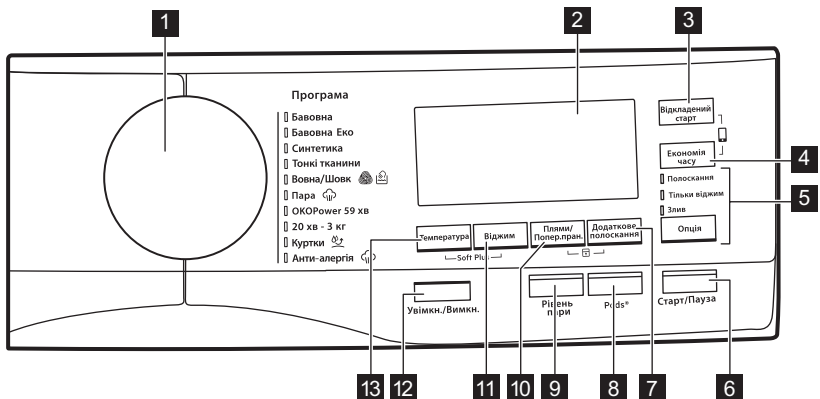

- 1** Перемикач програм
- 2** Дисплей
- 3** Сенсорна кнопка відкладеного запуску (Відкладений старт)







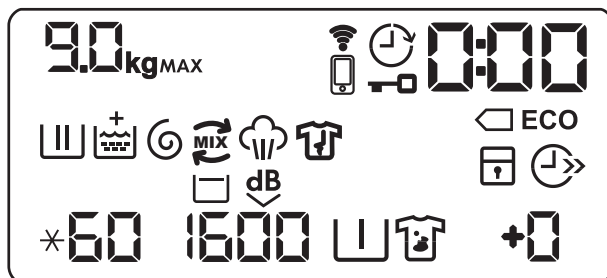













- 4** Сенсорна кнопка «Економія часу» (Економія часу)
- 5** Сенсорна кнопка пропускання фази (Опція)

- Пропускання фази прання (Полоскання)
 - Пропускання фази прання та полоскання (Тільки віджим)
 - Лише зливання (Злив)
- 6** Сенсорна кнопка «Пуск/Пауза» (Старт/Пауза)
 - 7** Сенсорна кнопка «Додаткове полоскання» (Додаткове полоскання)
 - 8** Сенсорна кнопка Pods®
 - 9** Сенсорна кнопка «Супер пара» (+ Пара)
 - 10** Сенсорна кнопка обробки плям та попереднього прання (Плями/ Поп. пран.)
 - 11** Сенсорна кнопка зменшення швидкості віджимання (Віджим)
 - 12** Кнопка «Увімк./Вимк.» (Увімкн./ Вимкн.)
 - 13** Сенсорна кнопка температури (Температура)

7.2 Дисплей



9.0kg	Індикатор максимального завантаження. Під час фази оцінки завантаження горить символ kg (див. параграф «Визначення завантаження за технологією PROSENSE»).
MAX	Індикатор перевищення завантаження. Вмикається, коли завантаження білизни перевищує максимально заявлене завантаження для обраної програми.
	Індикатор дистанційного підключення.
	Індикатор підключення до Wi-Fi.
	Індикатор відкладеного запуску.
	Індикатор блокування дверцят.

	Цифровий індикатор може показувати наступне: <ul style="list-style-type: none"> • Тривалість програми (напр., 2:40). • Тривалість відкладеного запуску (напр., 30' або 2h). • Закінчення циклу (□). • Код попередження (напр., E20).
	Індикатори заощадження електроенергії. При виборі програми прання бавовни при температурі 40°C або 60°C з'являється індикатор  .
	Індикатор фази прання горить під час фази попереднього прання та прання.
	Індикатор фази полоскання: горить під час фази полоскання.
	Індикатор  з'являється при ввімкненні опції Дод. пом'якш..
	Індикатор фази віджимання та зливання води. Горить під час фази віджимання та зливання води.
	Індикатор ОКО MIX.
	Індикатор фази пропарювання.
	Індикатор фази антизминання.
	Індикатор функції захисту від доступу дітей.
	Індикатор економії часу.
	Індикатор температури. При встановленні прання в холодній воді з'являється індикатор  .
	Індикатор швидкості віджимання.
	Індикатор полоскання без зливу.
	Індикатор опції «Дуже тихо».
	Індикатор попереднього прання.
	Індикатор опції виведення плям.
	Індикатор додаткового полоскання.

8. РУЧКА ПЕРЕМИКАННЯ ТА КНОПКИ

8.1 Увімкн./Вимкн.

Натиснення на цю кнопку і утримання її натиснутою протягом декількох секунд дозволяє увімкнути або вимкнути прилад. При увімкненні або вимкненні приладу чути два різні звуки.

Оскільки у деяких випадках функція Stand-by (Режим очікування) автоматично вимикає прилад для зниження споживання електроенергії, може знадобитися повторне увімкнення приладу.

Для отримання детальної інформації, див. параграф «Режим очікування» в розділі «Щоденне користування».

8.2 Вступ





Деякі опції/функції не можна вибрати для всіх програм прання. Перевірте сумісність опцій/функцій та програм прання за таблицею програм. Деякі опції/функції є взаємовиключними. В такому випадку прилад не дозволить обрати разом несумісні опції/функції. Стежте за тим, щоб сенсорний екран і кнопки були чистими і сухими.

8.3 Температура

Після встановлення програми прання прилад автоматично пропонує температуру за промовчанням.

Торкайтесь цієї кнопки декілька разів, доки на дисплеї не відобразиться значення бажаної температури.

Коли на дисплеї відображаються індикатори  та , прилад не нагріває воду.

8.4 Віджим

Після встановлення програми прилад автоматично обирає швидкість віджимання за промовчанням.

Торкайтесь цієї кнопки декілька разів для виконання наступних дій.

- **Зміна швидкості віджимання.**



На дисплеї відображаються лише швидкості віджимання доступні для встановленої програми.

- **Увімкнення функції «Полоскання без зливу».**

Вода, що була залита після останнього полоскання, не зливається, що дозволяє запобігти утворенню складок на білизні. Після завершення програми прання вода залишається в барабані, і остання фаза віджимання не виконується. На дисплеї відображається

індикатор .

Барабан регулярно обертається, щоб зменшити кількість складок. Дверцята залишаються заблокованими. Барабан регулярно обертається, щоб зменшити кількість складок. Щоб розблокувати дверцята, необхідно залити воду.

Після торкання кнопки Старт/Пауза прилад виконує фазу віджимання та зливає воду.

- **Увімкнення функції «Дуже тихо».**

Всі фази віджимання (проміжне та остаточне віджимання) скасовуються, і програма закінчується з водою у барабані. Це допомагає зменшити кількість складок на білизні.

Оскільки програма дуже тиха, вона підходить для використання у нічний час, коли доступні дешевші тарифи на електроенергію. В деяких програмах полоскання виконуватиметься з використанням більшої кількості води.

На дисплеї відображається індикатор .

Дверцята залишаються заблокованими. Барабан регулярно обертається, щоб зменшити кількість складок. Щоб розблокувати дверцята, необхідно залити воду.

Після торкання кнопки Старт/Пауза прилад виконує лише фазу зливу.

-  Прилад автоматично зливає воду приблизно через 18 годин.

8.5 Плями/Поп.пран.

Натискайте цю кнопку декілька разів, щоб увімкнути одну з двох опцій.

На дисплеї з'явиться відповідний індикатор.

- **Плями** 

Оберіть цю опцію, щоб виконати попереднє прання дуже забрудненої білизни або білизни з плямами з використанням засобу для виведення плям. Налийте засіб для видалення плям у відділення . Засіб для видалення плям попередньо змішується з миючим засобом та нагрівається з метою підвищення його ефективності.

-  Ця опція може збільшити тривалість програми.

-  Ця функція недоступна за температури нижче 40°C.

- **Попер.прання** 

Використовуйте цю опцію, щоб додати фазу попереднього прання за 30°C перед фазою основного прання. Ця опція рекомендована для дуже забрудненого одягу, особливо, якщо він містить пісок, пил, бруд та інші тверді часточки.

-  Ця опція може збільшити тривалість програми.

-  Ці дві опції не можна встановлювати разом.

8.6 Додаткове полоскання



За допомогою цієї опції можна додати до 3 додаткових циклів полоскання

відповідно до обраної програми прання.

Корисно для прання речей людей, що мають алергію на миючі засоби, або в місцевостях з м'якою водою.

Індикатор  показує обрану кількість циклів полоскання.

Ця опція збільшує тривалість програми.

-  Якщо Додаткове полоскання встановлено як опцію за промовчанням, і обрано сумісну програму прання, на дисплеї відображається . У цьому випадку, натиснувши кнопку Додаткове полоскання, можна додати лише один цикл полоскання.





8.7 + Пара

Ця опція додає фазу пропарювання, що завершується короткою фазою запобігання утворенню складок наприкінці програми прання.

Фаза пропарювання зменшує утворення складок та полегшує прасування білизни.

Під час фази пропарювання на дисплеї мигтить індикатор .

-  Ця опція може збільшити тривалість програми.

Після завершення програми на дисплеї відображається нуль , індикатор  постійно світиться, індикатор  починає блимати, а світлодіодний індикатор Старт/Пауза  продовжує горіти. Барабан виконує плавні рухи протягом приблизно 30 хвилин для збереження переваг фази пропарювання. При натисканні будь-якої кнопки протизминальна фаза припиняється, і дверцята розблоковуються. Пристрій знову пропонує попередню встановлену програму.

Щоби перервати протизминальну фазу, ви також можете:

- Натисніть на кнопку Увімкн./Вимкн.
 - ① та утримуйте її протягом декількох секунд, щоб увімкнути чи вимкнути прилад.
- Повертання перемикача програм в інше положення.

i Невеликий обсяг завантаження білизни допомагає досягти кращих результатів.

8.8 Відкладений старт

За допомогою цієї опції можна відкласти запуск програми на більш зручний час.

Торкніться кнопки декілька разів до встановлення часу, на який слід відкласти запуск. Час збільшується із кроком 30 хвилин на період до 90 хвилин та від 2 до 20 годин.

Після натиснення кнопки Старт/Пауза

 на дисплеї відображається

індикатор  та обраний час затримки запуску, і прилад починає зворотний відлік часу.

8.9 Економія часу

За допомогою цієї опції можна зменшити тривалість програми.

- Якщо білизна не надто забруднена, рекомендується скоротити програму прання. Торкніться цієї кнопки **один раз**, щоб скоротити тривалість програми.
- У випадку невеликого обсягу завантаженої білизни торкніться цієї кнопки **двічі**, щоб встановити надшвидку тривалість програми.

На дисплеї відображається індикатор

.

i Цю опцію можна також використовувати для скорочення тривалості парової програми.

8.10 Кнопка пропускання фази (Опція)

Торкнувшись цієї кнопки, можна встановити:

- Полоскання при першому натисненні. Програма прання починається з фази полоскання, пропускаючи фазу прання.

i Усі встановлені опції (крім постійної «додаткове полоскання») автоматично скасовуються.

- Тільки віджим при другому натисненні. Прилад пропускає фазу прання та фазу полоскання.
- Злив при третьому натисненні. Прилад виконує лише фазу зливу.

i При п'ятому натисненні прилад пропонує повторне встановлення програми прання за промовчанням.

8.11 Pods®

Торкніться цієї кнопки, щоб активувати або деактивувати опцію Pods®.

При активації засвітиться відповідний індикатор.

Дотримуйтеся рекомендацій виробника щодо дозування та зберігання капсул.

Помістіть не більше двох таблеток або одноразових миючих засобів Pods® до відділення дозатора миючих засобів.





Опція залишається активною також протягом наступних циклів, доки її не буде вимкнено і якщо її можна вибрати за допомогою встановленої програми.

8.12 Старт/Пауза







Торкніться кнопки Старт/Пауза , щоб запустити прилад, поставити його на паузу або припинити програму, що виконується.

9. ПРОГРАМИ

9.1 Таблиця програм

 Додаткові програми і налаштування доступні при завантаженні додатку.	
Програми прання	
Програма	Опис програми
Програми прання	
 Бавовна	<p>Білі та кольорові бавовняні вироби. Речі з середнім, високим і низьким ступенем забруднення.</p> <p>Стандартні програми для оцінювання класу енергоефективності. Згідно з технічним регламентом № 1061/2010 програма Бавовна з робочою температурою 60 °С і програма Бавовна з робочою температурою 40 °С й активною опцією  є, відповідно, «Стандартною програмою для бавовни 60 °С» і «Стандартною програмою для бавовни 40 °С». Це найефективніші програми з погляду споживання електроенергії та води для прання виробів з бавовни зі звичайним ступенем забруднення.</p> <p> Температура води під час фази прання може відрізнятись від температури, заявленої для вибраної програми.</p>
Синтетика	Вироби з синтетичних або змішаних тканин. Речі зі звичайним ступенем забруднення.
Тонкі тканини	Делікатні тканини, наприклад акрил, віскоза та вироби зі змішаних тканин, які вимагають обережнішого прання. Речі зі звичайним і низьким ступенями забруднення.
 Вовна/Шовк	Вироби з вовни для машинного й ручного прання, а також вироби з інших тканин з позначкою «ручне прання»¹⁾.
Парова програма	

Програма	Опис програми
 Пара	<p>Вироби з бавовни, синтетики та змішаних тканин. Спеціальний цикл пари без прання, який може використовуватися для приготування сухої білизни для прасування або освіження одягу, який використовувався один раз²⁾. Ця програма усуває складки та запахи³⁾ та розправляє волокна. Після завершення виконання програми відразу вийміть білизну з барабана. Після використання програми пропарювання прасувати одяг дуже легко. Не використовуйте мийні засоби. За потреби видаліть плями вручну або за допомогою спеціального засобу. Парові програми не призначено для гігієнічного оброблення. Не встановлюйте програму пропарювання для таких видів речей:</p> <ul style="list-style-type: none"> • білизни, не придатної для сушіння в машині; • речей із позначкою «Лише сухе чищення».
Програми прання	
OKOPower 59 хв	<p>Бавовна та змішані синтетичні тканини. Ідеально підходить для щоденного прання білизни за короткий час, для кращого догляду за одягом і гарного очищення вже за температури 30 °С.</p>
20хв-3кг	<p>Вироби з бавовни та синтетики з незначним забрудненням, або які одягали один раз.</p>

Програма	Опис програми
 Куртки	<p data-bbox="445 172 490 220"> Не використовуйте пом'якшувачі для тканин, а також переконайтесь, що в дозаторі для мийних засобів немає залишків пом'якшувача.</p> <p data-bbox="437 296 1031 424">Верхній одяг, спецодяг, спортивний одяг, ворсистий одяг, куртки з водонепроникних і дихаючих тканин, вітровки зі змінною підстібною підкладкою з флісу або внутрішнім утепленням. Рекомендований обсяг завантаження білизни становить 2.5 кг.</p> <p data-bbox="437 432 1031 560">Ця програма також може використовуватись як цикл відновлення водонепроникних властивостей тканин із водовідштовхувальним покриттям. Для виконання циклу відновлення водовідштовхувальних властивостей дотримуйтеся наведених нижче інструкцій.</p> <ul data-bbox="437 568 1031 711" style="list-style-type: none"> • Додайте мийний засіб у відділення . • Налийте спеціальний засіб для відновлення водовідштовхувальних властивостей у відділення пом'якшувача для тканин . • Зменште обсяг завантаження білизни до 1 кг. <p data-bbox="445 730 490 778"> Для досягнення найкращого результату відновлення водовідштовхувальних властивостей висушіть одяг у сушильній машині, установивши програму сушіння Куртки (за її наявності та якщо згідно з інструкцією щодо догляду на етикетці виробу сушіння в машині не заборонено).</p>
 Анти-алергія	<p data-bbox="437 949 1031 1166">Білі бавовняні речі. Ця високоефективна програма прання в поєднанні з паром, видаляє більше 99,99 % бактерій і вірусів⁴⁾ підтримання температури вище 60°C протягом фази прання; з додатковою дією на волокна завдяки парофазній фазі, покращена фаза полоскання забезпечує належне видалення м'якого засобу та залишків мікроорганізмів. Ця програма також забезпечує належне зниження кількості пилку/алергенів.</p>





¹⁾ Під час цього циклу барабан обертається повільно, щоб забезпечити делікатне прання. Може здаватися, що барабан не обертається або обертається неналежним чином, але це нормальне явище для цієї програми.

²⁾ Якщо ви встановили програму пропарювання з сухою білизною, то наприкінці циклу білизна може бути вологою. Залиште одяг сушитися у розправленому вигляді протягом 10 хвилин.

³⁾ Програма пропарювання не усуває сильні запахи.

⁴⁾ , досліджених на Staphylococcus aureus; Enterococcus faecium, Candida albicans, Pseudomonas aeruginosa та MS2 Bacteriophage у зовнішньому тесті, проведеному Swissatest Testmaterialien AG у 2021 році (Звіт про дослідження № 202120117),















Температура програми, максимальна швидкість віджимання та максимальне завантаження

Програма	Температура за замовчуванням Діапазон температур	Розрахункова швидкість віджимання Діапазон швидкості віджимання	Максимальне завантаження
 Бавовна	40 °C 95 °C — холодне прання	1600 об/хв 1600 об/хв – 400 об/хв	9 кг
Синтетика	40 °C 60 °C — холодне прання	1200 об/хв 1200 об/хв – 400 об/хв	4 кг
Тонкі тканини	30 °C 40 °C — холодне прання	800 об/хв 1200 об/хв – 400 об/хв	2 кг
 Вовна/Шовк	40 °C 40 °C — холодне прання	1200 об/хв 1200 об/хв – 400 об/хв	2 кг
 Пара	-	-	1 кг
OKOPower 59 хв	30 °C 60–30 °C	1600 об/хв 1600 об/хв – 400 об/хв	5 кг
20хв-3кг	30 °C 40–30 °C	1200 об/хв 1200 об/хв – 400 об/хв	3 кг
 Куртки	30 °C 40 °C — холодне прання	1200 об/хв 1200 об/хв – 400 об/хв	2.5 кг ¹⁾ 1 кг ²⁾
 Анти-алергія	60 °C	1600 об/хв 1600 об/хв – 400 об/хв	9 кг

1) Програма прання.

2) Програма прання та фаза відновлення водовідштовхувальних властивостей.

Сумісність опцій програм

	 Бавовна	 Синтетика	 Тонкі тканини	 Вовна/Шовк	 Пара	 OKO Power 59 хв	 20хв-3кг	 Куртки	 Анти-алергія
Віджим 	■	■	■	■		■	■	■	■
dB 	■	■	■			■			
Плями ¹⁾	■	■							■
Попер. прання	■	■							■
Додаткове поло- скання	■	■	■			■		■	■
Pods®	■	■	■			■	■	■	■
Економія часу ²⁾	■	■	■		■				
Полоскання 	■	■	■	■		■	■	■	■
Тільки віджим 	■	■	■	■		■	■	■	■
Злив 	■	■	■	■		■	■	■	■
Відкладений старт	■	■	■	■	■	■	■	■	■
+ Пара ³⁾	■	■							■
Дод. пом'якш.	■	■	■			■			■

1) Ця опція недоступна за температури нижче ніж 40 °С.

2) Якщо встановлено найкоротшу тривалість, рекомендується зменшити обсяг завантаженої білизни. Прилад можна завантажити повністю, однак результати прання будуть менш задовільними.

3) Ця опція недоступна за температури нижче ніж 40 °С.

9.2 Woolmark Wool Care — Зелений



Програма прання вовняних речей у цій машині була перевірена та схвалена компанією Woolmark для прання виробів із вовни, на етикетці яких є символ «ручне прання», за умови дотримання інструкцій на етикетці виробу та інструкцій, наданих виробником цієї пральної машини. XB1361 Символ Woolmark — є сертифікаційним знаком у багатьох країнах.

10. 📶 WI-FI — НАЛАШТУВАННЯ ПІДКЛЮЧЕННЯ

У цій главі описано, як підключити смарт-прилад до мережі Wi-Fi та як з'єднати його з мобільними пристроями.

Завдяки цій функції можна отримувати сповіщення, а також керувати приладом і слідкувати за ним із мобільного пристрою.

Функцію Wi-Fi вимкнено згідно із заводськими налаштуваннями за промовчанням.

Щоб підключити прилад і користуватися всіма його функціями та послугами, вам знадобляться:

- бездротова мережа вдома з можливістю підключення до Інтернету.
- мобільний пристрій, підключений до бездротової мережі.

Частота	2,412–2,472 ГГц для європейського ринку
Протокол	IEEE 802.11b/g/n, двопотоковий радіо
Максимальна потужність	<20 дБм

10.1 Установлення й налаштування "Му AEG"



"Му AEG" дає змогу керувати пранням із мобільного пристрою.

Цей додаток містить велику кількість програм і корисних функцій, а також інформацію про виріб, що ідеально відповідають приладу.

Через цей додаток можна обирати програми, які вже доступні на панелі керування приладу, а також розблокувати додаткові програми, доступні лише з мобільного пристрою.

Додаткові програми можуть змінюватися з часом разом із новими версіями додатку.

Це персоналізований догляд за білизною з вашого мобільного пристрою.



Підключаючи прилад через додаток на смарт-пристрої, стійте поруч із приладом.

Переконайтеся, що ваш смарт-пристрій підключено до бездротової мережі.

1. Зайдіть в App Store зі свого смарт-пристрою.

2. Завантажте й установіть додаток "Му AEG".
3. Переконайтеся, що ви ініціювали підключення до Wi-Fi на приладі. Якщо ні, див. наступний параграф «Налаштування бездротового підключення приладу».
4. Запустіть додаток. Виберіть країну й мову, а потім увійдіть у систему за допомогою своєї електронної адреси та пароля. Якщо у вас немає облікового запису, створіть його, дотримуючись інструкцій, наведених тут: "Му AEG" .
5. Щоб зареєструвати та налаштувати прилад, дотримуйтеся інструкцій у додатку.

10.2 Налаштування бездротового підключення приладу

1. Натисніть кнопку Увімкн./Вимкн.  й утримуйте її кілька секунд, щоб увімкнути прилад. Зачекайте приблизно 10 секунд, перш ніж переходити до налаштування бездротового зв'язку.
2. Виберіть програму за допомогою спеціального перемикача.
3. Одночасно натисніть і утримуйте кнопки Економія часу та Опція протягом кількох секунд, поки не почуєте характерне клацання. Відпустіть кнопки. На дисплеї на 5 секунд з'явиться *On*, а індикатор  почне блимати.

Почнеться запуск бездротового модуля.



-  Переконайтеся, що додаток готовий до підключення.

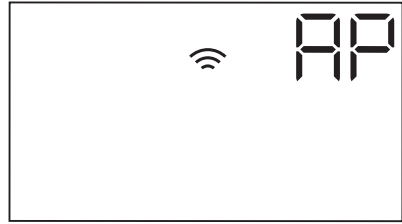

4. Приблизно через 45 сек. на дисплеї з'явиться *AP* (точка доступу).



Точка доступу буде відкрита протягом приблизно 3 хвилин.

5. Щоб підключити прилад до мережі Wi-Fi, налаштуйте додаток "Му AEG" на своєму смарт-пристрої й дотримуйтеся інструкцій.
6. Якщо підключення налаштовано, після появи екрана з інформацією про програму на дисплеї загориться індикатор .



-  Після кожного увімкнення приладу йому знадобиться близько 45 секунд для автоматичного підключення до мережі. Коли індикатор  припинить блимати, це вказуватиме на те, що підключення встановлено.

Щоби вимкнути бездротове з'єднання, одночасно натисніть і утримуйте кнопки Економія часу та Опція протягом кількох секунд до першого звукового сигналу. Відпустіть кнопки. на дисплеї на 5 секунд з'явиться *OFF* .



-  Якщо вимкнути прилад, а потім увімкнути його знову, бездротове з'єднання автоматично вимкнеться.

Щоб видалити облікові дані бездротового підключення, одночасно натисніть і утримуйте кнопки Економія часу та Опція

протягом 10 секунд, поки не почуєте другий звуковий сигнал: на дисплеї з'явиться .

10.3 Дистанційний запуск

Функція дистанційного запуску дає змогу розпочати цикл у режимі дистанційного керування.

 Дистанційне керування активується автоматично, якщо натиснути кнопку Старт/Пауза  для запуску програми. Але також можливо ввімкнути програму прання дистанційно. Ця функція вимикається, коли дверцята відчинено.

Після встановлення додатка та налаштування бездротового підключення **можна активувати дистанційний запуск**:

Одночасно натисніть і утримуйте кнопки Відкладений старт та Економія часу протягом кількох секунд. На дисплеї з'являється індикатор , і дверцята заблоковано. Тепер можна запустити програму дистанційно.

Щоби скасувати дистанційний запуск, одночасно натисніть і

утримуйте кнопки Відкладений старт та Економія часу протягом декількох секунд, доки індикатор  не згасне на дисплеї.

10.4 Оновлення за допомогою бездротового зв'язку

Додаток може запропонувати оновлення для вашого приладу.

Оновлення можна прийняти лише через додаток.

Якщо програма виконується, додаток повідомляє, що оновлення розпочнеться після завершення програми.

Під час оновлення на дисплеї приладу відображається .

Не вимикайте прилад та не відключайте його від живлення під час оновлення.

Після закінчення оновлення прилад можна знову використовувати без будь-яких повідомлень про успішне оновлення.

У разі помилки на дисплеї приладу відображається , просто натисніть будь-які кнопки або поверніть регулятор, щоб повернутися до звичайного використання.

11. ПЕРЕД ПЕРШИМ ВИКОРИСТАННЯМ

 Під час встановлення або перед першим користуванням може спостерігатися невелика кількість води у приладі. Це вода, що залишилася після повного тестування роботи машини на заводі для забезпечення постачання машини споживачам в ідеальному робочому стані. Вона не має стати приводом для занепокоєння.

1. Переконайтеся, що із приладу видалено всі транспортувальні болти.
2. Переконайтеся в наявності електроживлення та в тому, що водопровідний кран відкрито.
3. Налийте 2 літри води у відділення для миючого засобу, позначеного .

Це активує систему зливу.

4. Налийте невелику кількість миючого засобу у відділення, позначене .
5. Установіть і запустіть програму для прання бавовни при найвищій температурі без білизни в барабані.

Так ви видалите весь можливий бруд із барабана та бака.



12. НАЛАШТУВАННЯ

12.1 Захист від доступу дітей

Ця функція не дозволяє дітям гратись із панеллю керування.

- Щоб **увімкнути/вимкнути** цю опцію, одночасно торкніться кнопок Глями/Поп.пран. і Додаткове полоскання та утримуйте їх, доки на дисплеї не **засвітиться/згасне** індикатор .

Цю опцію можна активувати:

- Після натиснення кнопки Старт/Пауза : всі кнопки та перемикач програм деактивовані (окрім кнопки Увімкн./Вимкн. .
- До натиснення кнопки Старт/Пауза  прилад не можна буде увімкнути.

Прилад запам'ятовує вибір цієї опції після вимкнення.

12.2 Звукові сигнали

Прилад може видавати різні звукові сигнали, які вмикаються у наступних випадках.

- Увімкнення приладу (спеціальний короткий сигнал).
- Вимкнення приладу (спеціальний короткий сигнал).
- Торкання кнопок (звук клацання).
- Неправильний вибір (3 короткі сигнали).
- Завершення програми (послідовність звуків протягом приблизно 2 хвилин).
- Несправність приладу (послідовність звуків протягом приблизно 5 хвилин).

Для **деактивації/активації** звукових сигналів, коли програму завершено,

одночасно натисніть та утримуйте протягом 6 секунд кнопку Додаткове полоскання і кнопку Pods.



Якщо звукові сигнали деактивовано, вони будуть застосовуватися лише в разі несправності приладу.

12.3 Постійна функція додаткового полоскання

Якщо використовується ця опція, після встановлення програми буде постійно увімкнено опцію додаткового полоскання (якщо вона доступна для вибору).

- Щоб **увімкнути/вимкнути** цю опцію, одночасно торкніться кнопок Додаткове полоскання та Опція та утримуйте їх, доки відповідний індикатор **не засвітиться/згасне**. Ця опція додає два цикли полоскання, і на дисплеї відображається .



12.4 Дод. пом'якш.

Встановіть опцію Дод. пом'якш. для оптимального розподілу пом'якшувача тканин та підвищення м'якості білизни.

Рекомендується робити це при використанні пом'якшувача тканин.



Ця опція дещо збільшує тривалість програми.

Щоб **увімкнути/вимкнути** цю опцію одночасно торкніться кнопок Температура та Віджим й утримуйте їх, доки індикатор  над індикатором  **не засвітиться/згасне**.

13. ЩОДЕННЕ КОРИСТУВАННЯ



ПОПЕРЕДЖЕННЯ!

Див. розділи з інформацією щодо техніки безпеки.

13.1 Увімкнення приладу

1. Вставте вилку в розетку.
2. Відкрийте водопровідний кран.
3. Натисніть кнопку Увімкн./Вимкн.  та утримуйте декілька секунд, щоб увімкнути прилад.

Лунає короткий звук (якщо активовано). Прання прилад автоматично пропонує програму за промовчанням. Світиться відповідний індикатор.

На дисплеї відображається максимальне завантаження, температура за промовчанням, швидкість віджимання за промовчанням, індикатори фаз програми та тривалість циклу.

13.2 Завантаження білизни

1. Відчиніть дверцята приладу.
2. Струшуйте речі, перш ніж класти їх у прилад.
3. Одна за одну завантажте речі в барабан.

Переконайтеся, що в барабан не завантажено надто багато білизни.

4. Щільно зачиніть дверцята.

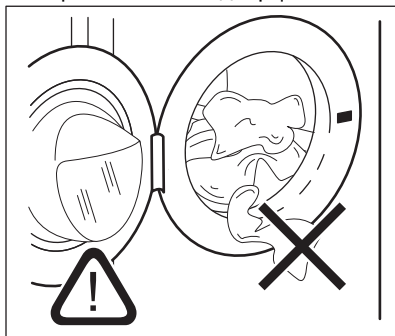

УВАГА

Переконайтеся, що білизна не защемилася між ущільнювачем і дверцятами. Існує ризик витікання води або пошкодження білизни.





УВАГА

Прання дуже забрудненого одягу з великими плямами жиру може призвести до пошкодження гумових деталей пральної машини.

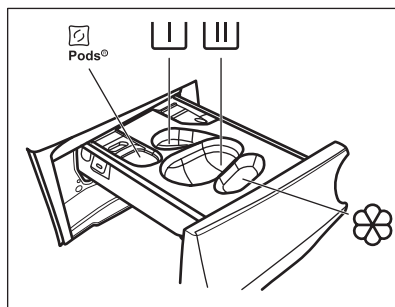
13.3 Додавання мийного засобу і добавок



 - Відділення для капсул мийного засобу (макс. 2 капсули). У разі використання мийного засобу у формі таблеток переконайтеся, що увімкнено опцію Pods.

 - Відділення для фази попереднього прання та програми замочування (тільки порошковий мийний засіб).



- Відділення для фази прання (тільки порошковий мийний засіб).



У разі використання цього відділення переконайтеся, що опцію Pods вимкнено.



За умов використання рідкого мийного засобу не забудьте вставити контейнер для рідкого мийного засобу .



- Відділення для пом'якшувача тканин та інших рідких засобів (кондиціонер для тканин, крохмаль).

MAX - Завжди дотримуйтесь інструкцій, наведених на упаковці мийних засобів. Ми рекомендуємо не перевищувати максимально зазначений рівень (**MAX**). Ця кількість гарантує найкращий результат прання.





Після закінчення циклу прання за необхідності видаліть залишки мийного засобу з дозатора для мийних засобів.

Виконайте наведені нижче дії

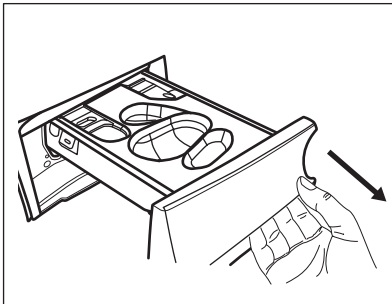
1. Відкрийте дозатор мийного засобу.



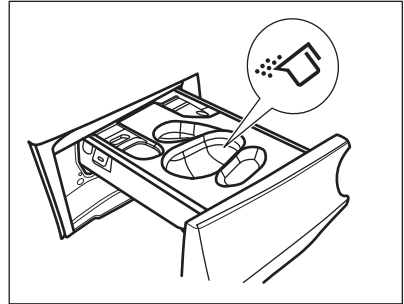

2. Якщо вибрано фазу попереднього прання, додайте порошковий мийний засіб у відділення .
3. Для основного прання оберіть відповідне відділення залежно від типу мийного засобу:

- a) Засипте **порошковий мийний засіб** у відділення .

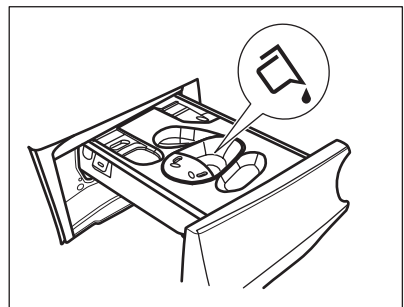
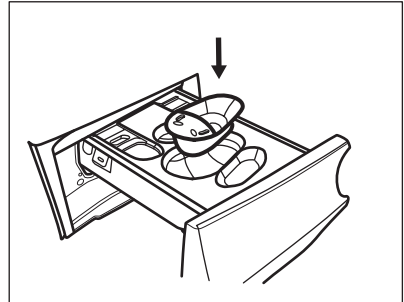

- b) Налийте **рідкий мийний засіб** у те саме відділення після вставлення відповідного контейнера .



- c) Покладіть **таблетки** до відділення . Переконайтеся, що опцію Pods активовано.

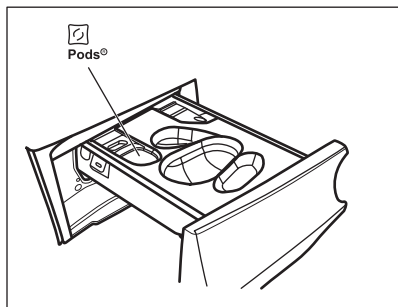

4. Налийте пом'якшувач для тканин до відділення .
5. Закрийте дозатор мийного засобу.

13.4 Встановлення програми

1. Поверніть перемикач програм, щоб обрати бажану програму прання. Засвітиться відповідний індикатор програми.

Мигтить індикатор кнопки Старт/Пауза .

На дисплеї відображається максимальне заявлене завантаження для програми, температура за промовчанням, швидкість віджимання за промовчанням, індикатори фази прання (за наявності) та орієнтовна тривалість програми.

2. Щоб змінити температуру та/або швидкість віджимання, торкніться відповідних кнопок.
3. За бажанням встановіть одну або декілька опцій, торкнувшись відповідних кнопок. На дисплеї засвітяться відповідні індикатори, а задана інформація відповідно зміниться.

 У випадку, якщо **не можливо** встановити бажану опцію, жоден індикатор не засвітиться і пролунає звуковий сигнал.

13.5 Запуск програми

Торкніться кнопки Старт/Пауза , щоб розпочати виконання програми. Відповідний індикатор припинить блимати та почне світитися постійно.

На дисплеї почне блимати індикатор фази, що виконується.

Програма запускається, і дверцята блокуються. На дисплеї

відображається індикатор .

 Протягом короткого часу, поки прилад наповнюється водою, може працювати зливний насос.

13.6 Запуск програми з функцією відкладеного запуску

1. Торкніться декілька разів, доки на дисплеї не відобразиться час, на який ви хочете відкласти запуск.



Засвітиться індикатор .

2. Торкніться кнопки Старт/Пауза . Прилад розпочинає зворотний відлік часу до відкладеного пуску. Після закінчення зворотного відліку програма запуститься автоматично.

 Розрахунок ProSense почнеться по закінченню зворотного відліку.



Скасування відкладеного пуску після початку зворотного відліку

Щоб скасувати відкладений пуск, виконайте наведені далі дії.

1. Торкніться кнопки Старт/Пауза , щоб перевести прилад у режим паузи. Блимає відповідний індикатор.
2. Торкніться кнопки Відкладений старт декілька разів, доки на дисплеї не відобразиться .
3. Торкніться кнопки Старт/Пауза  знову, щоб запустити програму негайно.



Зміна відкладеного пуску після початку зворотного відліку



Щоб змінити відкладений пуск, виконайте наступні дії.

1. Торкніться кнопки Старт/Пауза , щоб перевести прилад у режим паузи. Блімає відповідний індикатор.
2. Торкніться кнопки Відкладений старт декілька разів, доки на дисплеї не відобразиться час, на який ви хочете відкласти запуск.
3. Торкніться кнопки Старт/Пауза , знову, щоб розпочати новий зворотний відлік.

13.7 Визначення завантаження за технологією ProSense

-  Тривалість програми, яка відображається на дисплеї, стосується **середнього/великого завантаження**.

Після торкання кнопки Старт/Пауза  індикатор максимального заявленого завантаження згасає, індикатор  блимає, і функція ProSense починає визначення завантаження білизни:

1. Прилад визначає завантаження протягом перших 30 секунд: індикатор **kg** і крапки часу  блимають, а барабан швидко обертається.
2. Наприкінці визначення завантаження індикатор **kg** згасає, а крапки часу  припиняють мигтіння. Тривалість програми відповідно коригується у бік збільшення або зменшення. Ще через 30 секунд прилад починає заповнюватися водою.

Після визначення обсягу завантаження **у випадку перевантаження барабану** на дисплеї мигтить індикатор **MAX**:

У цьому випадку протягом 30 секунд можна поставити прилад на паузу та вийняти зайві речі.

Після того, як ви вилучите зайві речі, торкніться кнопки Старт/Пауза , щоб знову запустити програму. Фазу ProSense можна повторювати до трьох разів (див. пункт 1).

Важливо! Якщо кількість завантаженої білизни не буде зменшено, програма прання розпочнеться, незважаючи на перевантаження. У цьому випадку неможливо гарантувати найкращі результати прання.

-  Приблизно через 20 хвилин після початку програми тривалість програми може бути знову скорегована залежно від водопоглинаючих властивостей тканин.

-  Визначення завантаження за технологією ProSense здійснюється лише для програм повного циклу прання (не пропускаючи тих чи інших фаз).

-  Функція ProSense недоступна для деяких програм, як-от Вовна/Шовк, програм із короткими циклами та без фази прання.

13.8 Індикатори фаз програми

Коли програму запущено, мигтить індикатор поточної фази, а індикатори інших фаз програми постійно світяться.

Наприклад, виконується фаза прання або попереднього прання:



Коли поточна фаза закінчується, відповідний індикатор перестає мигтіння та світиться постійно. Індикатор наступної фази починає мигтіння.

Наприклад, виконується фаза

полоскання: 

Під час циклу прання прилад змішує миючий засіб, засіб для видалення плям для обробки тканини та/або пом'якшувач для тканин з водою, перш ніж вводити їх у барабан; індикатор  з'являється та зникає на дисплеї

відповідно до різних фаз програми (стрілки блимають по черзі).

Якщо ви обрали + Пара, загораються індикатори фази пропарювання.

Виконується фаза пропарювання:



Виконується фаза анти-зминання:



13.9 Переривання програми та зміна опцій

Коли програма виконується, можна змінити **лише деякі** опції:

1. Торкніться кнопки Старт/Пауза ▷||. Блімає відповідний індикатор.
2. Змініть опції. Інформація на дисплеї змінюється відповідно.
3. Знову торкніться кнопки Старт/Пауза ▷||.

Програма прання продовжується.

13.10 Скасування програми, що виконується

1. Натисніть кнопку Увімкн./Вимкн. ①, щоб скасувати програму та вимкнути прилад.
2. Натисніть кнопку Увімкн./Вимкн. ① знову, щоб увімкнути прилад.

Тепер можна налаштувати нову програму прання.



Якщо фаза ProSense уже виконана, і прилад почав заповнюватися водою, нова програма починається **без повторення фази ProSense**. Вода і миючий засіб не зливаються з метою уникнення марних витрат. На дисплеї відображається максимальна тривалість програми, яка оновлюється приблизно через 20 хвилин після початку нової програми.

13.11 Відкриття дверцят — додавання речей

Під час виконання програми або відкладеного запуску дверцят приладу заблоковані.



Якщо температура та рівень води в барабані занадто високі, а барабан досі обертається, відчинити дверцят неможливо.

1. Торкніться кнопки Старт/Пауза ▷||. На дисплеї згасне відповідний індикатор замка дверцят.
 2. Відчиніть дверцят приладу. У разі необхідності додайте або вийміть речі.
 3. Зачиніть дверцят і торкніться кнопки Старт/Пауза ▷||.
- Виконання програми або відкладеного запуску продовжиться.
4. Дверцят можна відчинити після закінчення програми. Можна також встановити програму/опцію віджимання або зливання, а потім натиснути кнопку Старт/Пауза ▷||. Якщо програми віджимання і зливу недоступні на перемикачі програм, їх можна налаштувати через додаток.

13.12 Завершення програми

Після завершення програми прилад автоматично зупиняється. Лунає звуковий сигнал (якщо ця функція активна).

На дисплеї всі індикатори фази прання стають нерухомими, а зона часу показує □.

Індикатор кнопки Старт/Пауза ▷|| згасає.

Дверцят розблоковуються, і індикатор —□ згасає.

1. Натисніть кнопку Увімкн./Вимкн. ①, щоб вимкнути прилад.

Через п'ять хвилин після завершення програми прання функція енергозбереження автоматично вимикає прилад.











При повторному ввімкненні приладу на дисплеї відображається кінець останньої встановленої програми. Поверніть перемикач програм, щоб встановити новий цикл.



2. Вийміть білизну з приладу.
3. Переконайтеся в тому, що барабан порожній.
4. Залиште дверцята та дозатор миючого засобу дещо відкритими, щоб запобігти появі плісняви й неприємних запахів.
5. Закрийте водопровідний кран.



13.13 Злив води після завершення циклу

Якщо обрано програму або функцію, після завершення якої вода залишається в баку після останнього полоскання, програма завершилася, але:

- На дисплеї відображається індикатор , індикатор опції  або  та індикатор блокування дверцят . Мигтить індикатор фази програми, що виконується, .
 - Барабан обертається з рівномірними інтервалами для того, щоб запобігти появі складок на білизні.
 - Дверцята залишаються заблокованими.
 - Щоб відкрити дверцята, необхідно злити воду.
1. За необхідності торкніться кнопки Віджим, щоб зменшити швидкість віджимання, запропоновану приладом.
 2. Торкніться кнопки Старт/Пауза :
 - Якщо встановлено , прилад зливає воду та здійснює віджимання.

- Якщо встановлено , прилад лише зливає воду.

Індикатор опції  або  згасає, в той час як індикатор  мигтить, а потім згасає.



3. Після завершення програми та вимкнення індикатора блокування дверцят  можна відкрити дверцята.
4. Натисніть кнопку Увімкн./Вимкн.  та утримуйте декілька секунд, щоб вимкнути прилад.



У будь-якому випадку, прилад автоматично зливає воду приблизно через 18 годин.

13.14 Режим очікування

Функція Stand-by (режим очікування) автоматично вимикає прилад для зниження споживання електроенергії у наступних випадках.

- Пристрій не використовувався протягом 5 хвилин, перш ніж ви натиснули кнопку Старт/Пауза . Натисніть кнопку Увімкн./Вимкн. , щоб знову ввімкнути прилад.
 - Через 5 хвилин після завершення програми прання Натисніть кнопку Увімкн./Вимкн. , щоб знову ввімкнути прилад. На дисплеї відображається повідомлення про завершення останньої встановленої програми. Поверніть перемикач програм, щоб встановити новий цикл.
- Якщо обрано програму або функцію, після завершення якої вода залишається в барабані, функція «Режим очікування» **не вимикає** прилад, щоб нагадати вам про необхідність зливу води.

14. ПОРАДИ І РЕКОМЕНДАЦІЇ



ПОПЕРЕДЖЕННЯ!

Див. розділи з інформацією щодо техніки безпеки.

14.1 Завантаження білизни

- Розподіліть білизну за типами: біла, кольорова, синтетика, делікатні вироби та вовна.
- Дотримуйтеся вказівок щодо прання, наведених на етикетках щодо догляду за одягом.
- Не періть білі та кольорові речі разом.
- Деякі кольорові речі можуть линяти під час першого прання. Рекомендується перші декілька разів прати їх окремо.
- Виверніть навиворіт багатошарові тканини, вовняні вироби й одяг із фарбованими зображеннями.
- Попередньо обробіть складні плями.
- Обробіть складні плями спеціальним миючим засобом.
- Будьте обережні з фіранками. Зніміть усі гачки та покладіть фіранки в мішок для прання чи наволочку.
- Завантаження малої кількості білизни може спричинити дисбаланс під час віджимання, що призводить до надмірної вібрації. Якщо це відбувається:
 - a. припиніть програму та відкрийте дверцята (див. розділ «Щоденне користування»);
 - b. вручну перерозподіліть білизну рівномірно в баку;
 - c. натисніть кнопку Старт/Пауза. Фаза віджимання продовжується.
- Наволочки застібніть на ґудзики, застібніть «блискавки», гачки та кнопки. Застібніть ремені, зав'яжіть шнурки, стрічки та інші незакріплені елементи.
- Не періть білизну з невідшитими краями або розірвану білизну. Для прання дрібних та/або делікатних речей (таких як бюстгальтери на кісточках, ремені, колготки, шнурки,

стрічки тощо) користуйтеся мішками для прання.

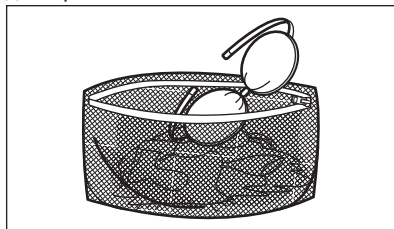

- Спорожніть кишені та розправте речі.

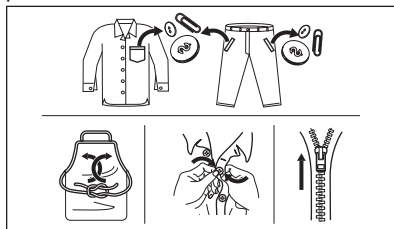

14.2 Сійкі плями

Води і миючого засобу недостатньо для видалення деяких плям.

Рекомендуємо обробляти ці плями перед тим, як завантажувати речі у прилад.

Можна користуватися спеціальними засобами для видалення плям. Користуйтеся спеціальним засобом для видалення плям, що застосовується для відповідного типу плям і тканини.

Не розпилюйте засоби для видалення плям на одяг поблизу приладу, оскільки вони є агресивними для пластикових деталей.



14.3 Тип та кількість мийного засобу

Вибір мийного засобу та використання правильної його кількості не лише впливає на результат прання, але й допомагає уникнути зайвого витрачання та нанесення шкоди навколишньому середовищу:

- Застосовуйте лише мийчі засоби та речовини, призначені для використання у пральних машинах. По-перше, дотримуйтеся наступних основних правил:
 - порошкові мийчі засоби (також таблетки та однодозові мийчі засоби) для всіх типів тканин, за винятком делікатних. Віддавайте перевагу порошковим мийчим засобам, які містять відбілювач, для білої білизни та гігієнічної обробки,
 - рідкі мийчі засоби (також однодозові мийчі засоби), бажано для низькотемпературних програм прання (макс. 60°C) для всіх типів волокон або спеціально лише для вовни.
- Вибір та кількість мийного засобу залежатиме від: типу тканини (делікатні вироби, вовна, бавовна тощо), кольору одягу, розміру завантаження, ступеня забруднення, температури прання та жорсткості води, що використовується.
- Дотримуйтесь інструкцій, наведених на упаковці мийчих засобів або речовин, не перевищуючи зазначеного максимального рівня (**MAX**).
- Не змішуйте мийчі засоби різних типів.
- Використовуйте менше мийного засобу, якщо:
 - ви перете невелику кількість білизни,
 - білизна злегка забруднена,
 - під час прання утворюється велика кількість піни.

Недостатня кількість мийного засобу може призвести до:

- незадовільних результатів прання,
- посіріння білизни,

- жирності одягу,
- цвілі у приладі.

Надмірна кількість мийного засобу може призвести до:

- піноутворення,
- зниження ефективності прання,
- недостатнього полоскання,
- більшого впливу на навколишнє середовище.

14.4 Поради щодо екології

Щоб заощадити воду, енергію та допомогти захистити довкілля, рекомендуємо дотримуватися таких порад:

- **Білизну із середнім ступенем забрудненості можна прати без попереднього прання.** Завдяки цьому ви заощадите мийний засіб, воду та час (і це сприятиме також захисту довкілля!).
- Завантаження приладу до **максимальної місткості, зазначеної для кожної програми, допомагає знизити споживання енергії та води.**
- За належної попередньої обробки можна видалити плями та невеликі забруднення. Після цього білизну можна прати за нижчої температури.
- Установіть **максимально можливу швидкість віджимання** для обраної програми прання **перед сушінням білизни в сушильній машині.** Це допоможе зберегти енергію під час сушіння!

14.5 Жорсткість води

Якщо жорсткість води у вашому регіоні висока або помірна, рекомендується використовувати пом'якшувач води для пральних машин. У регіонах із м'якою водою використовувати пом'якшувач води не потрібно.

Щоб дізнатися жорсткості води у вашій місцевості, зверніться до місцевої служби водопостачання.

Використовуйте належну кількість пом'якшувача води. Дотримуйтеся інструкцій, наведених на упаковці відповідного засобу.

15. ДОГЛЯД ТА ЧИСТКА



ПОПЕРЕДЖЕННЯ!

Див. розділи з інформацією щодо техніки безпеки.

15.1 Графік періодичного очищення

Періодичне чищення допомагає подовжити термін служби вашого приладу.

Після кожного циклу тримайте дверцята та дозатор миючого засобу злегка відкритими для забезпечення циркуляції повітря та висушування вологи всередині приладу: це дозволить запобігти утворенню плісняви та появи неприємних запахів.

Якщо прилад не використовується протягом тривалого часу, перекрийте водопровідний кран і витягніть вилку з розетки.

Орієнтовний графік періодичного очищення:

Видалення накипу	Двічі на рік
Профілактичне прання	Один раз на місяць
Очищення ущільнювача дверцят	Кожні два місяці
Очищення барабана	Кожні два місяці
Очищення дозатора миючого засобу	Кожні два місяці
Очищення фільтра зливного насосу	Двічі на рік
Очищення впускного шлангу та фільтра клапана	Двічі на рік

У наступних параграфах пояснюється, як слід очищувати кожну деталь.

15.2 Видалення сторонніх предметів



Перед запуском циклу спорожніть кишені та зав'яжіть всі незакріплені елементи. Див. «Завантаження білизни» в розділі «Поради та рекомендації».

Видаліть сторонні предмети (наприклад, металеві скріпки, кнопки, монети тощо), які можуть бути знайдені в ущільнювачі дверцят, фільтрах і барабані. Див. розділи «Ущільнювач дверцят з подвійним утримувачем», «Чищення барабана», «Прочищення зливного насосу» та «Очищення впускного шлангу та фільтра клапана». За необхідності зверніться до авторизованого сервісного центру.

15.3 Чищення зовнішніх поверхонь

Очищайте прилад лише м'яким милом і теплою водою. Витирайте насухо всі поверхні.

Не використовуйте металеві мочалки або абразивні матеріали.



УВАГА

Не використовуйте спирт, розчинники чи хімічні продукти.



УВАГА

Не очищуйте металеві поверхні миючим засобом, який містить хлор.

15.4 Видалення накипу



Якщо жорсткість води у вашій місцевості висока або середня, рекомендується користуватися засобом для видалення накипу для пральних машин.

Регулярно оглядайте барабан на предмет наявності накипу.

Звичайні мийні засоби вже містять речовини для пом'якшення води, але ми рекомендуємо час від часу виконувати цикл прання з порожнім барабаном та засобом для видалення накипу.

i Завжди дотримуйтесь інструкцій, наведених на упаковці цих засобів.

15.5 Профілактичне прання

Часте та тривале використання програм із низькою температурою прання може призвести до відкладень прального засобів і ворсу, а також до росту бактерій усередині барабану та баку, що, в свою чергу, може спричиняти неприємний запах та цвіль.

Для усунення таких відкладень та проведення гігієнічного очищення внутрішньої частини приладу регулярно (принаймні, раз на місяць) здійснюйте холосте прання:

1. Вийміть усю білизну з барабана.
2. Запустіть програму прання бавовняних речей із максимальною температурою води та невеликою кількістю прального порошку або, за наявності, запустіть програму Очищення машини.

15.6 Ущільнювач дверцят

Цей прилад розроблено з **системою зливу, що очищується самостійно**. Це дозволяє вимивати волокна, які випадають з одягу, разом з водою. Регулярно оглядайте ущільнювач. Монети, гудзики, інші дрібні предмети можна дістати наприкінці циклу.

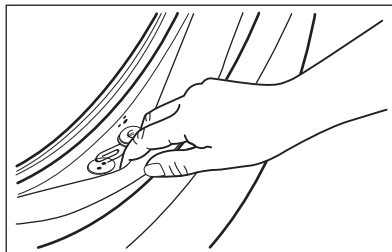

Чистьте його за потреби, використовуючи аміачний мийочий засіб, щоб не подрпати поверхню ущільнювача.

i Завжди дотримуйтесь інструкцій, наведених на упаковці цих засобів.

15.7 Очищення барабана

Регулярно оглядайте барабан, щоб запобігати утворенню небажаних відкладень.

На барабані можуть утворитися відкладення іржі через іржавіння стороннього предмету, який потрапив з білизною під час прання, а також через користування водопровідною водою, що містить залізо.

Очистіть барабан спеціальними засобами для нержавіючої сталі.

i Завжди дотримуйтесь інструкцій, наведених на упаковці цих засобів. Не чистіть барабан кислотомісними речовинами проти вапняних відкладень, а також абразивними засобами, що містять хлор чи залізо.

Для ретельного очищення:

1. Очистіть барабан спеціальними засобами для нержавіючої сталі.

i Завжди дотримуйтесь інструкцій, наведених на упаковці цих засобів.

2. Запустіть коротку програму прання бавовняних речей при високій температурі без білизни з невеликою кількістю прального порошку або, за наявності,

запустіть програму Очищення машини.

Програму Очищення машини можна завантажити в додатку.

15.8 Очищення дозатора мийного засобу

Щоб запобігти можливим відкладенням сухого мийного засобу, присохлого пом'якшувача для тканин, утворення цвілі у дозаторі мийних засобів, слід час від часу виконувати наступну процедуру:

1. Відкрийте дозатор мийного засобу. Натисніть фіксатор униз, як показано на малюнку, і витягніть лоток.

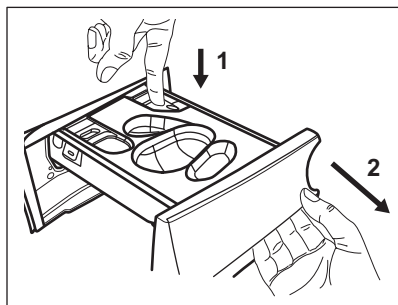

2. Вийміть контейнер для рідкого мийного засобу, якщо він встановлений.

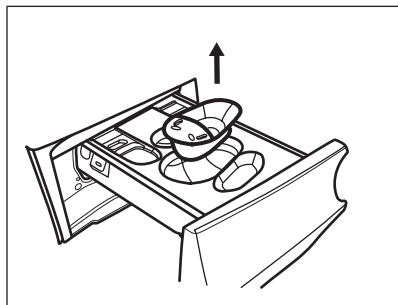

3. Підніміть верхню кришку відділень, щоб зняти її.

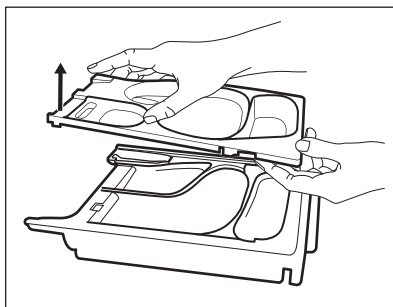

4. Промийте дозатор мийного засобу та вставку під проточною водою.

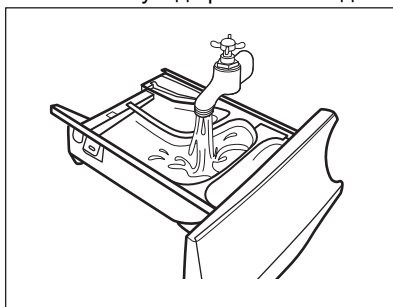

5. **УВАГА**
Не використовуйте гострі предмети або металеві мочалки та губки.

Переконайтеся, що всі залишки мийних засобів видалено з верхньої та нижньої частини ніші для лотка. Очистіть нішу за допомогою невеликої щітки.

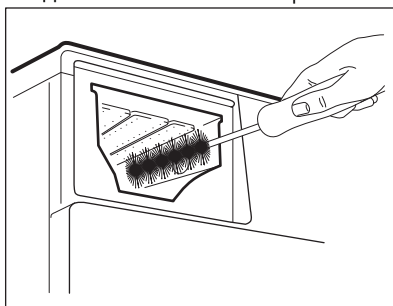

6. Переверніть дозатор і відкрийте нижню кришку, як показано на малюнку.

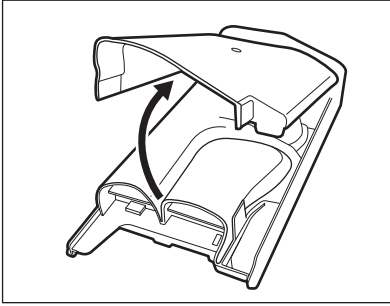

7. Переконайтеся, що всі залишки миючих засобів видалено з ніші. Користуйтеся лише м'якою ганчіркою.
8. Встановіть нижню кришку на місце, вирівнявши її отвори відповідно до гачків лотка, як показано на малюнку. Закрийте її до звуку клацання.

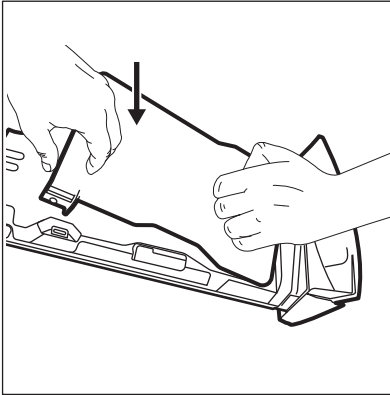

УВАГА
Натисніть на нижню кришку, як показано на малюнку. Переконайтеся в тому, що вона закрита належним чином.

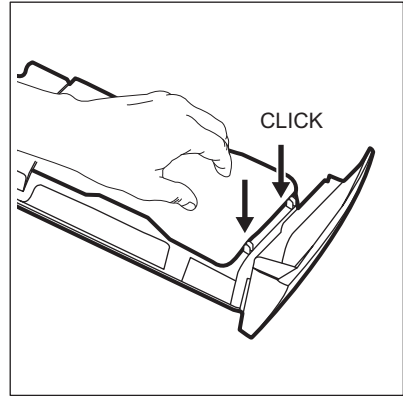

9. Знову зберіть лоток наступним чином:
 - a. Помістіть на місце нижню кришку та притисніть до звуку клацання.
 - b. Помістіть на місце верхню кришку та притисніть до звуку клацання.
 - c. Вставте контейнер для рідкого миючого засобу, якщо потрібно.
10. Вставте диспенсер для миючих засобів на напрямні та підштовхніть, щоб він став на місце. Запустіть програму полоскання без білизни в барабані.

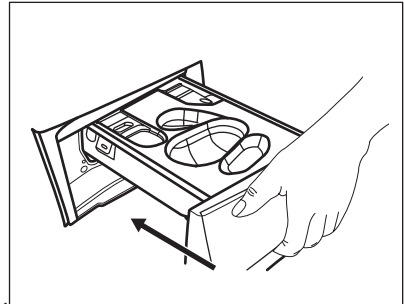

15.9 Прочищення зливного насоса



ПОПЕРЕДЖЕННЯ!
Від'єднайте вилку від розетки.



Регулярно перевіряйте зливний насос та переконайтеся, що він чистий.

Прочистьте зливний насос у наведених далі випадках.

- Прилад не зливає воду.
- Барабан не обертається.
- Під час роботи приладу чути незвичний шум через блокування зливного насоса.
- На дисплеї відображається код аварійного сигналу **E20**.



ПОПЕРЕДЖЕННЯ!

- Не знімайте фільтр під час роботи приладу.
- Не очищуйте зливний насос, якщо вода у приладі гаряча. Зачекайте, доки вода охолоне

Щоб прочистити насос виконайте наступні дії.

1. Відкрийте кришку насоса.

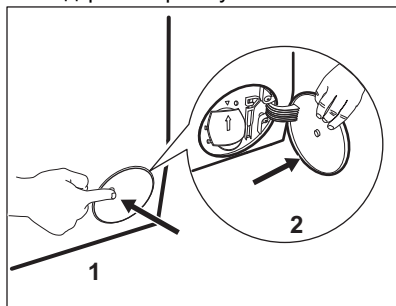

2. Поставте миску чи іншу ємність під отвором зливного насоса для збирання води, що витікає.
3. Відкрийте жолоб у напрямку донизу. Під час витягання фільтра завжди тримайте поруч ганчірку, щоб витерти розливу воду.

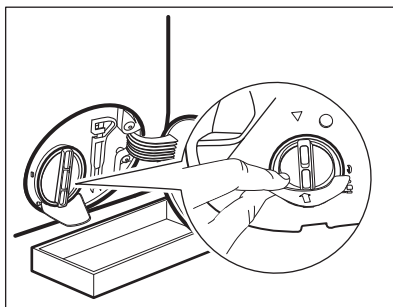

4. Поверніть фільтр проти годинникової стрілки на 180 градусів, щоб відкрити його, не знімаючи. Зачекайте, доки вода витече.

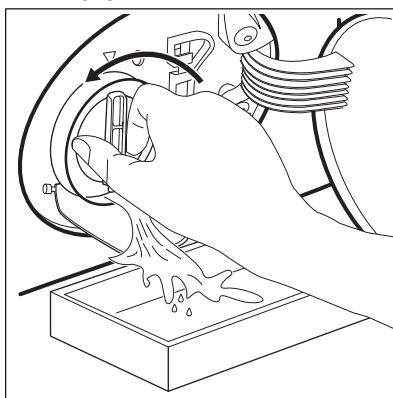

5. Коли миска заповниться водою, поверніть фільтр назад на своє місце і спорожніть посуд.
6. Повторіть кроки 4 і 5 доки вода не перестане витікати.
7. Поверніть фільтр проти годинникової стрілки, щоб зняти його.

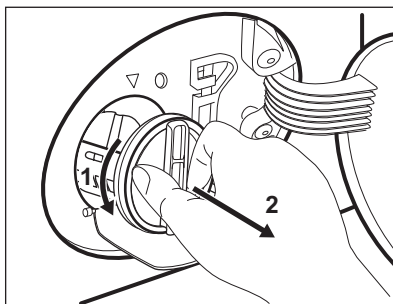

8. У разі необхідності, видаліть ворс та інші об'єкти з ніші фільтра.

9. Переконайтеся, що лопатка насоса обертається. Якщо вона не обертається, зверніться в авторизований сервісний центр.

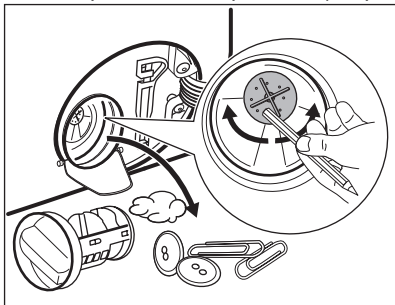

10. Очистьте фільтр під проточною водою.

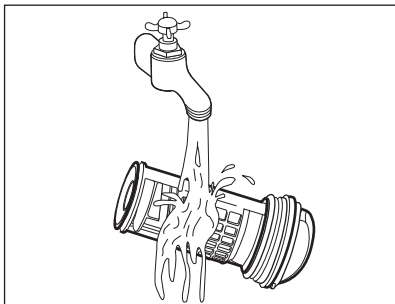

11. Встановіть фільтр на місце у спеціальні напрямні, повертаючи його за годинниковою стрілкою. Подбайте про те, щоб фільтр був правильно закручений. Це потрібно, щоб запобігти витіканню води.

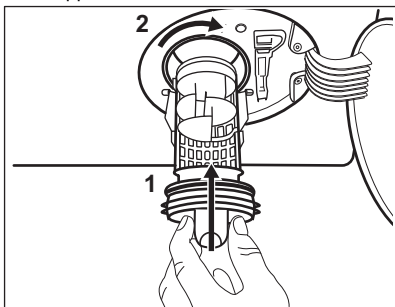

12. Закрийте кришку насоса.

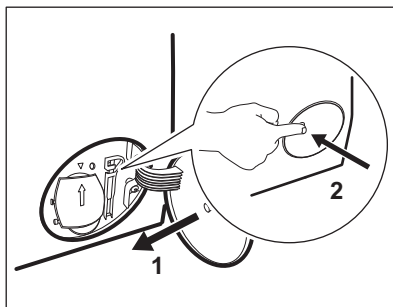

Якщо ви зливаєте воду в екстреному порядку, потрібно знову ввімкнути систему зливання:

- Додайте 2 літри води у відділення для основного прання дозатору миючого засобу.
- Запустіть програму, щоб злити воду.

15.10 Очищення впускного шланга та фільтра клапана

Рекомендується періодично очищувати фільтри впускного шлангу та клапана для видалення відкладень, що накопичуються з часом:

- Від'єднайте шланг подачі води від крану та очистіть фільтр.

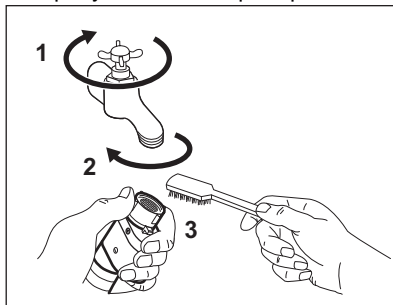

- Від'єднайте шланг подачі води від приладу, послабивши круглу гайку.

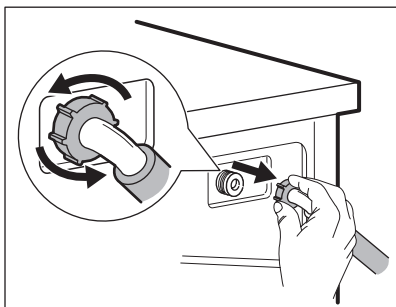

3. За допомогою зубної щітки очистіть фільтр клапана у задній частині приладу.

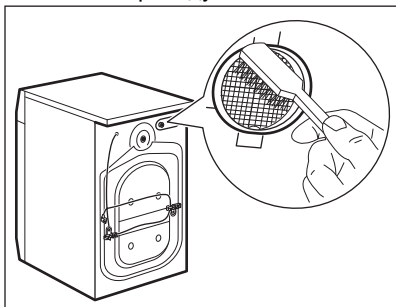

4. Приєднуючи шланг назад до задньої частини приладу, поверніть його вліво або вправо (не у вертикальну позицію) в залежності від положення водопровідного крану.

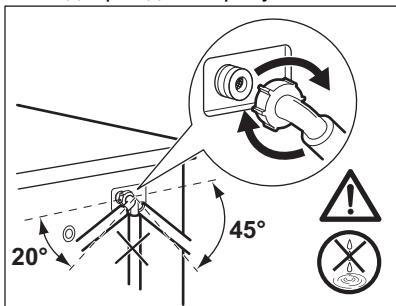

15.11 Екстрене зливання

Якщо прилад не зливає воду, виконайте процедуру, описану в

розділі «Чищення зливного насосу». За необхідності почистіть насос.

Якщо ви зливаєте воду в екстреному порядку, потрібно знову ввімкнути систему зливання:

1. Додайте 2 літри води у відділення для основного прання дозатору миючого засобу.
2. Запустіть програму, щоб злити воду.

15.12 Запобіжні заходи проти замерзання

Якщо прилад установлено в місці, де температура може досягати значень близько 0°C або падати нижче, злийте воду, що залишилась у впускному шлангу та зливному насосі.

1. Витягніть вилку з електричної розетки.
2. Закрийте водопровідний кран.
3. Встановіть обидва кінці шлангу подачі води в миску або іншу ємність та зачекайте, доки вода витече зі шлангу.
4. Спорожніть зливний насос. Застосування процедури екстреного зливання.
5. Після того як зливний насос спорожниться, знову вставте шланг подачі води.



ПОПЕРЕДЖЕННЯ!

Переконайтеся в тому, що температура перевищує 0 °C, перш ніж знову використовувати прилад. Виробник не несе відповідальності за збитки, спричинені низькими температурами.



16. УСУНЕННЯ ПРОБЛЕМ



ПОПЕРЕДЖЕННЯ!

Див. розділи з інформацією щодо техніки безпеки.

16.1 Коди попереджень і можливі несправності

Прилад не запускається або зупиняється під час роботи. Спершу спробуйте знайти спосіб розв'язання проблеми (див. наведені нижче таблиці).



ПОПЕРЕДЖЕННЯ!

Перш ніж виконувати будь-які перевірки, вимкніть прилад.

У разі виникнення деяких проблем на дисплеї з'являється код попередження, і Старт/Пауза  може постійно блимати кнопка



Якщо в прилад завантажено забагато речей, дістаньте деякі речі з барабана та (або) одночасно утримуйте дверцята й натисніть кнопку Старт/Пауза, доки індикатор  не припинить блимати (див. малюнок нижче).

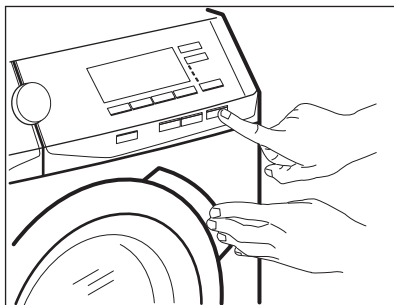





Проблема	Можливе усунення
<p>E 10</p> <p>Прилад не заповнюється водою належним чином.</p>	<ul style="list-style-type: none"> • Переконайтеся, що водопровідний кран відкрито. • Переконайтеся в тому, що тиск води не занадто низький. Для цієї інформації зверніться до місцевої служби водопостачання. • Переконайтеся, що водопровідний кран не засмічено. • Переконайтеся, що впускний шланг не має пошкоджень, що його не перегнуто й не перекручено. • Переконайтеся в тому, що шланг подачі води під'єднано правильно. • Переконайтеся в тому, що фільтр впускного шланга та фільтр клапана не засмічені. Див. розділ «Догляд та очищення».

<p>E20 Прилад не зливає воду.</p>	<ul style="list-style-type: none"> • Переконайтеся, що зливний отвір не засмічено. • Переконайтеся, що зливний шланг не перегнутий і не перекручений. • Переконайтеся в тому, що фільтр зливу не засмічений. За потреби очистіть фільтр. Див. розділ «Догляд та очищення». • Переконайтеся в тому, що зливний шланг приєднано правильно. • Установіть програму зливу, якщо було обрано програму без фази зливу. Якщо програма зливу недоступна на перемикачі програм, її можна налаштувати через додаток. • Установіть програму зливу, якщо було обрано опцію, після завершення якої вода залишається в баку.
<p>E40 Дверцята приладу відчинено або зачинено неправильно.</p>	<ul style="list-style-type: none"> • Переконайтеся, що дверцята належним чином зачинено.
<p>E91 Внутрішня помилка. Немає зв'язку між електронними компонентами приладу.</p>	<ul style="list-style-type: none"> • Програму не було завершено належним чином або прилад зупинився зарано. Вимкніть прилад, а потім увімкніть його знову. • Якщо код попередження з'являється знову, зверніться до авторизованого сервісного центру.
<p>EFO Увімкнений пристрій, який запобігає переливанню води.</p>	<ul style="list-style-type: none"> • Відключіть прилад і перекрийте водопровідний кран. Зверніться до авторизованого сервісного центру.

Якщо на дисплеї з'являються інші коди помилок, вимкніть та увімкніть прилад. Якщо проблема продовжиться, зверніться до авторизованого сервісного центру.

У разі виникнення інших проблем із пральною машиною зверніться до наведеної нижче таблиці на предмет пошуку можливих шляхів їхнього вирішення.

Проблема	Можливе усунення
Програма не активується.	<ul style="list-style-type: none"> • Переконайтеся, що вилку під'єднано до розетки електромережі. • Переконайтеся, що дверцята приладу зачинено. • Переконайтеся, що на електрощиті немає пошкоджених запобіжників. • Переконайтеся в тому, що кнопку Старт/Пауза  натиснуто. • Якщо вибрано відкладений запуск, скасуйте це налаштування або дочекайтеся завершення зворотного відліку. • Вимкніть функцію захисту від доступу дітей, якщо її ввімкнено. • Перевірте положення перемикача на обраній програмі.
Прилад наповнюється водою та відразу її зливає.	<ul style="list-style-type: none"> • Переконайтеся в тому, що зливний шланг перебуває в правильному положенні. Можливо, шланг розміщено за надто низько. Див. «Інструкції з установлення».
Фаза віджимання не виконується, або цикл прання триває довше, ніж зазвичай.	<ul style="list-style-type: none"> • Установіть програму віджимання. Якщо програма зливу недоступна на перемикачі програм, її можна встановити через додаток. • Переконайтеся в тому, що фільтр зливу не засмічений. За потреби очистіть фільтр. Див. розділ «Догляд та очищення». • Вручну поправте речі в барабані та повторно запустіть фазу віджимання. Ця проблема може бути спричинена проблемами розбалансування.
Вода на підлозі.	<ul style="list-style-type: none"> • Переконайтеся в тому, що муфти впускного шланга щільно затягнуті й протікання немає. • Переконайтеся в тому, що впускний і зливний шланги не пошкоджені. • Переконайтеся в тому, що ви використовуєте правильний мийний засіб і належну його кількість.
Дверцята приладу не відчиняються.	<ul style="list-style-type: none"> • Переконайтеся, що не було обрано програму прання, по закінченні якої вода залишається в барабані. • Переконайтеся, що програма прання завершена. • Установіть програму зливу або віджимання, якщо в барабані залишилася вода. Якщо програми віджимання і зливу недоступні на перемикачі програм, їх можна налаштувати через додаток. • Переконайтеся, що прилад отримувє електроживлення. • Ця проблема може бути спричинена несправністю приладу. Зверніться до авторизованого сервісного центру. Перед тим як відчиняти дверцята, уважно прочитайте розділ «Аварійне відкривання дверцят». • Переконайтеся, що не активовано режим Remote start. Вимкніть його.

Проблема	Можливе усунення
На дисплеї не відображається індикатор бездротового з'єднання  .	<ul style="list-style-type: none"> • Перевірте сигнал бездротового з'єднання. • Переконайтеся, що бездротове з'єднання увімкнено. Див. розділ «Налаштування бездротового підключення пральної машини» глави «Wi-Fi — Налаштування підключення». • Перевірте домашню мережу й маршрутизатор. • Перезавантажте маршрутизатор. • Якщо проблеми з бездротовою мережею не зникнуть, зверніться до вашого провайдера інтернет-послуг.
Додаток не може підключитися до приладу.	<ul style="list-style-type: none"> • Перевірте сигнал бездротового з'єднання. • Перевірте, чи ваш смарт-пристрій підключений до бездротової мережі. • Перевірте домашню мережу й маршрутизатор. • Перезавантажте маршрутизатор. • Якщо проблеми з бездротовою мережею не зникнуть, зверніться до вашого провайдера інтернет-послуг. • Прилад, смарт-пристрій або їх обидва треба налаштувати знову, оскільки було встановлено новий маршрутизатор або змінено конфігурацію маршрутизатора.
Додаток часто не може підключитися до приладу.	<ul style="list-style-type: none"> • Переконайтеся, що бездротовий сигнал досягає приладу. Спробуйте перемістити домашній маршрутизатор якомога ближче до приладу або розгляньте можливість придбання пристрою для розширення діапазону дії. • Переконайтеся, що передачі бездротового сигналу не перешкоджає мікрохвильова піч. Вимкніть мікрохвильову піч. Уникайте одночасного використання мікрохвильової печі й дистанційного керування.
На дисплеї відображається  . Усі кнопки неактивні, крім Увімкн./Вимкн.  .	<ul style="list-style-type: none"> • Прилад завантажує доступні оновлення. Зачекайте завершення процесу оновлення. Якщо вимкнути прилад під час оновлення, воно поновлюється під час наступного увімкнення приладу.
Прилад видає незвичайний шум та вібрає.	<ul style="list-style-type: none"> • Переконайтеся, що прилад вирівняно належним чином. Див. «Інструкції з установлення». • Переконайтеся в тому, що пакувальні матеріали та/або транспортувальні болти видалені. Див. «Інструкції з установлення». • Додайте більше білизни в барабан. Можливо, завантаження занадто мале.
Тривалість програми збільшується або зменшується під час виконання програми.	<ul style="list-style-type: none"> • Функція ProSense System може регулювати тривалість програми відповідно до типу та обсягу білизни. Див. пункт «Визначення завантаження ProSense System» у розділі «Щоденне користування».

Проблема	Можливе усунення
Незадовільні результати прання.	<ul style="list-style-type: none"> Збільште кількість мийного засобу або використовуйте інший мийний засіб. Перед пранням використовуйте спеціальні засоби для видалення стійких плям. Переконайтеся в тому, що встановлено правильну температуру. Зменште завантаження білизни.
Завеликий обсяг піни в барабані під час циклу прання.	<ul style="list-style-type: none"> Зменште кількість мийного засобу або кількість таблеток чи одноразових мийних засобів.
Після завершення циклу прання в лотку дозатора миючого засобу є залишки миючого засобу.	<ul style="list-style-type: none"> Переконайтеся, що ви використовували дозатор миючого засобу відповідно до вказівок, наведених у цій інструкції з експлуатації. Обов'язково використовуйте свіжі таблетки або одноразові мийні засоби. Зберігайте їх у коробці та закривайте після використання відповідно до рекомендацій виробника. Прямий вплив навколишнього середовища може змінити їхні характеристики та поведінку у відділенні Pods®, особливо в поєднанні з певними опціями (наприклад, Відкладений старт).

Після перевірки ввімкніть прилад. Виконання програми продовжується з того моменту, коли його було перервано. Якщо проблема виникне знову, зверніться до авторизованого сервісного центру. Дані, необхідні для сервісного центру, указано на табличці з технічними даними.

16.2 Аварійне відчинення дверцят

У випадку перебоїв у постачанні електроенергії або несправності дверцятя приладу залишаються заблокованими. Після відновлення постачання електроенергії виконання програми прання продовжиться. Якщо дверцятя залишаються заблокованими через несправність, їх можна відчинити за допомогою функції аварійного розблокування.

Перш ніж відчиняти дверцятя, виконайте наведені нижче дії.



УВАГА
Небезпека отримання опіку! Переконайтеся, що температура води не висока, а білизна не гаряча. За потреби зачекайте, доки вода й білизна не охолонуть.



УВАГА
Ризик травмування! Переконайтеся, що барабан не обертається. За потреби зачекайте, доки барабан не зупиниться.

- i** Переконайтеся, що рівень води в барабані не зависокий. За потреби перейдіть до процедури аварійного зливання (див. розділ «Аварійне зливання» в главі «Догляд та очищення»).

Щоб відчинити дверцята, виконайте наведені нижче дії.

1. Натисніть кнопку Увімкн./Вимкн. **i**, щоб вимкнути прилад.
2. Від'єднайте вилку від розетки.
3. Відкрийте відкидну кришку фільтра.
4. Потягніть гачок аварійного розблокування вниз один раз.

Потягніть його вниз ще раз, утримуйте його й одночасно відчиніть дверцята приладу.

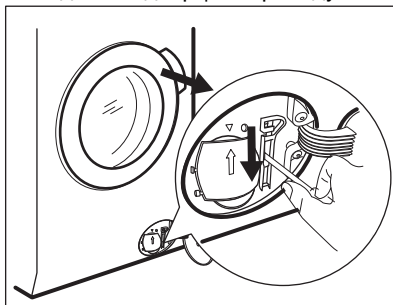

5. Вийміть білизну, а потім закрийте дверцята приладу.
6. Закрийте відкидну кришку фільтра.

17. ПОКАЗНИКИ СПОЖИВАННЯ

- i** Зазначені показники отримано в лабораторних умовах із застосуванням відповідних стандартів. Різні чинники, зокрема кількість і тип білизни та температура навколишнього середовища, можуть призводити до зміни даних. Тиск води, напруга в мережі електроживлення та температура води на вході також можуть впливати на тривалість виконання програми прання.

- i** Технічні характеристики може бути змінено без попередження для покращення якості продукту.

- i** Технологія Prosense може змінювати тривалість прання та показники споживання під час виконання програми прання. Для отримання детальної інформації, див. «Визначення завантаження за технологією Prosense в розділі «Щоденне користування».

Програми	Завантаження (кг)	Споживання електроенергії (кВт·год)	Споживання води (л)	Приблизна тривалість виконання програми (хв)	Залишок ва волігості (%) ¹⁾
Бавовна 90 °С	9	2.15	85	215	44
Бавовна 60 °С	9	1.55	80	230	44
Бавовна 20 °С	9	0.35	80	190	44
Синтетика 40 °С	4	0.80	50	145	35

Програми	Завантаження (кг)	Споживання електроенергії (кВт·год)	Споживання води (л)	Приблизна тривалість виконання програми (хв)	Залишок вологості (%) ¹⁾
Делікатні речі 30 °С	2	0.30	45	70	35
Вовна 30°С	2	0.25	65	65	30
Стандартні програми для бавовни					
Стандартна бавовна 60°С	9	0.59	54	238	44
Стандартна бавовна 60°С	4.5	0.38	40	191	44
Бавовна, стандартна програма, 40°С	4.5	0.37	39	190	44

¹⁾ Наприкінці фази віджимання.

Режим «Вимкнено» (Вт)	0.30
Режим «Залишити ввімкненим» (Вт)	0.30
Споживання енергії в режимі очікування в мережі (Вт)	2.00
Час до переходу в режим очікування в мережі (хв)	15

18. ОХОРОНА ДОВКІЛЛЯ

Здавайте на повторну переробку матеріали, позначені відповідним символом . Викидайте упаковку у відповідні контейнери для вторинної сировини. Допоможіть захистити навколишнє середовище та здоров'я інших людей і забезпечити вторинну переробку електричних і електронних

приладів. Не викидайте прилади, позначені відповідним символом , разом з іншим домашнім сміттям. Поверніть продукт до заводу із вторинної переробки у вашій місцевості або зверніться до місцевих муніципальних органів влади.



The software in this product contains components that are based on free and open source software. AEG gratefully acknowledges the contributions of the open software and robotics communities to the development project.

To access the source code of these free and open source software components whose license conditions require publishing, and to see their full copyright information and applicable license terms, please visit:
<http://aeg.opensourcerepository.com> (folder NIUX)